

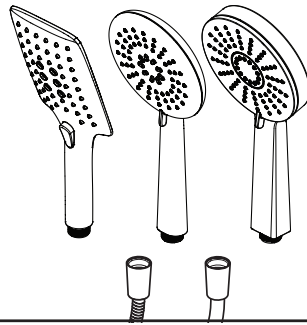

Kalia

HISTOIRES D'EAU^{MD}
ONCE UPON A TIME...WATER[®]



Douchette à main
et boyau flexible

*Handshower and
Flexible Hose*

www.KaliaStyle.com

Instructions d'installation - Garantie *Installation Instructions - Warranty*

Numéro de série/Serial number

**Conserver ce guide après l'installation car il contient des informations utiles
pour le service et la garantie.**

***Keep these instructions after you have finished the installation, it contains useful
information regarding service and warranty.***

DOUCHETTE À MAIN/HANDSHOWER

Schéma des pièces

Parts Diagram

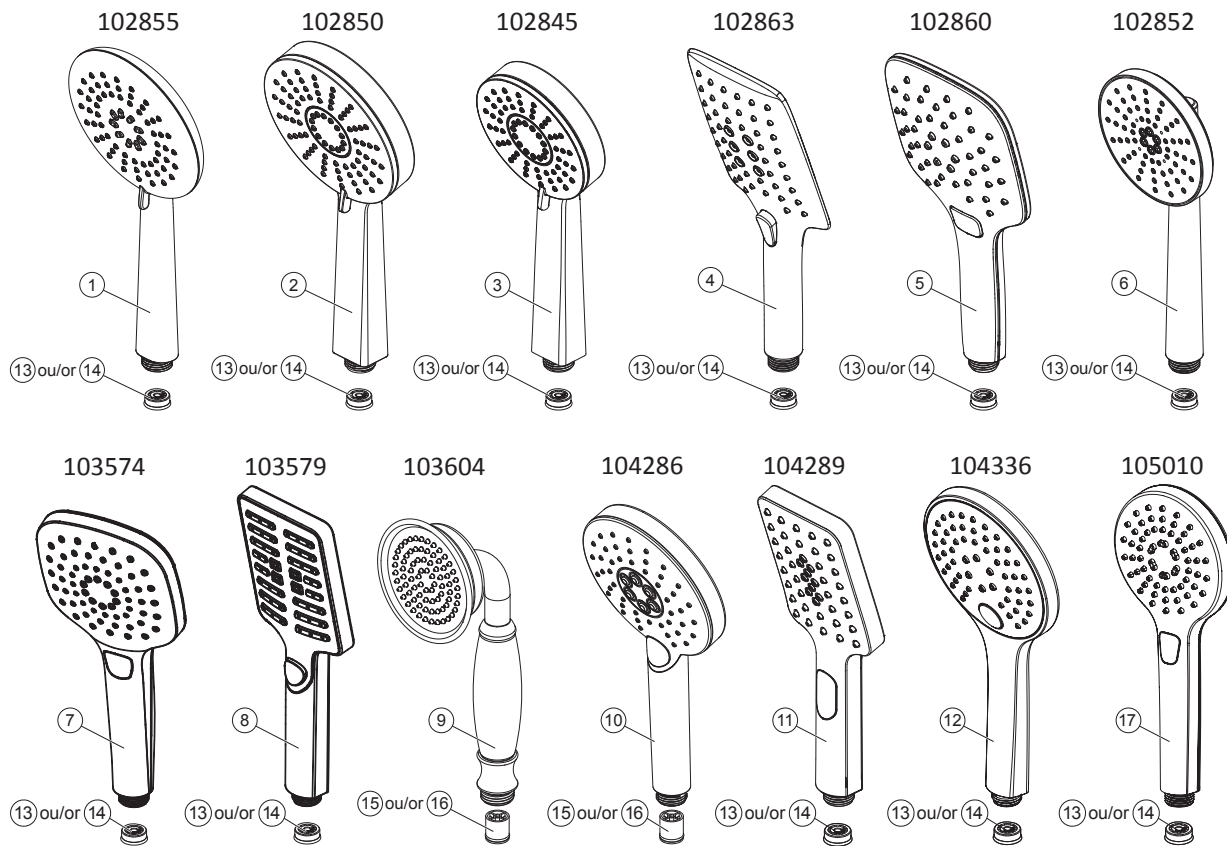

Liste des pièces

Parts List

| # | Numéro de pièce Part Number | Description | Qté totale/Total qty | | | | | | | | | | | | | | | |
|----|--------------------------------|----------------------|--|--------------|--------------|--------------|--------------|--------------|--------------|--------------|--------------|--------------|--------------|--------------|--------------|---|---|---|
| | | | 102855-XXX * | 102850-XXX * | 102845-XXX * | 102863-XXX * | 102860-XXX * | 102852-XXX * | 103574-XXX * | 103579-XXX * | 103604-XXX * | 104286-XXX * | 104289-XXX * | 104336-XXX * | 105010-XXX * | | | |
| 1 | - | Douchette/Handshower | 1 | | | | | | | | | | | | | | | |
| 2 | - | | | 1 | | | | | | | | | | | | | | |
| 3 | - | | | | 1 | | | | | | | | | | | | | |
| 4 | - | | | | | 1 | | | | | | | | | | | | |
| 5 | - | | | | | | 1 | | | | | | | | | | | |
| 6 | - | | | | | | | 1 | | | | | | | | | | |
| 7 | - | | | | | | | | 1 | | | | | | | | | |
| 8 | - | | | | | | | | | 1 | | | | | | | | |
| 9 | - | | | | | | | | | | 1 | | | | | | | |
| 10 | - | | | | | | | | | | | 1 | | | | | | |
| 11 | - | | | | | | | | | | | | 1 | | | | | |
| 12 | - | | | | | | | | | | | | | 1 | | | | |
| 13 | 101863 ou/ou 103207 | | Restricteur de débit/Flow restrictor | 1 | 1 | 1 | 1 | 1 | 1 | 1 | 1 | | | | | 1 | 1 | 1 |
| 14 | 103207 | | Restricteur de débit Calgreen/Flow restrictor Calgreen | | | | | | | | | | | | | | | |
| 15 | 103684 ou/ou 102385 | | Valve anti-retour et restricteur de débit/ Flow restrictor Checkvalve | | | | | | | | | | 1 | 1 | | | | |
| 16 | 102385 | | Valve anti-retour et restricteur de débit Calgreen/ Flow restrictor Checkvalve Calgreen | | | | | | | | | | | | 1 | 1 | | |

* XXX signifie que la couleur du fini doit être spécifiée./XXX means that the finish color must be specified.

BOYAU FLEXIBLE/FLEXIBLE HOSE

Schéma des pièces

Parts Diagram

MÉTAL / METAL

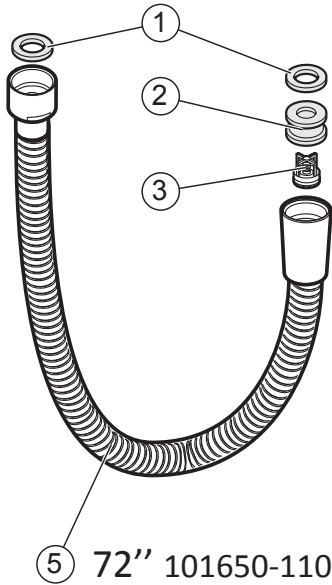

MÉTAL / METAL

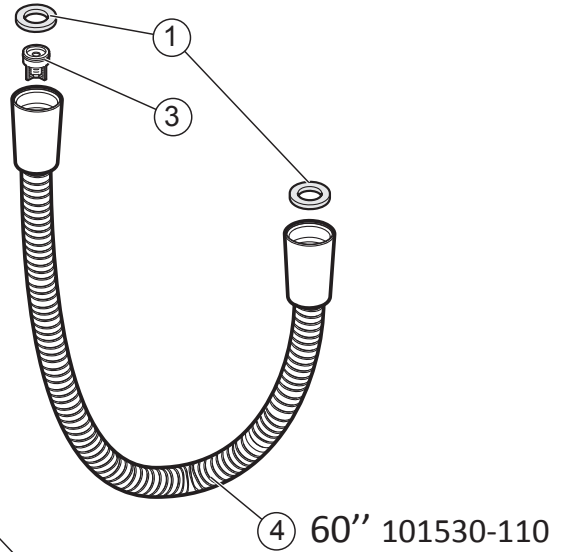

PVC

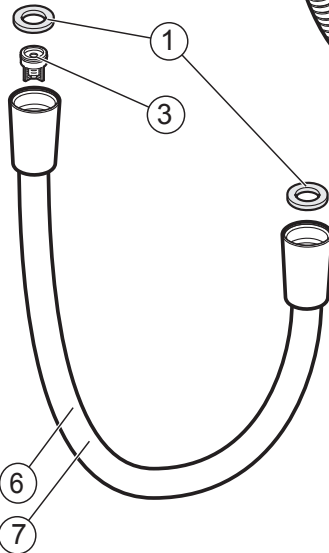

60" 101620-XXX * ⑥

72" 101631-XXX * ⑦

Liste des pièces

Parts List

| # | Numéro de pièce <i>Part Number</i> | Description | Qté totale / Total qty | | | |
|---|---------------------------------------|---|------------------------|------------|--------------|--------------|
| | | | Métal/Metal | | PVC | |
| | | | 105007-XXX * | 101650-110 | 101620-XXX * | 101631-XXX * |
| 1 | 101352 | Rondelle du tuyau/ <i>Hose Washer</i> | 2 | 2 | 2 | 2 |
| 2 | - | Support de valve anti-retour/ <i>Check valve retainer</i> | | 1 | | |
| 3 | 100005 | Valve anti-retour/ <i>Check Valve</i> | 1 | 1 | 1 | 1 |
| 4 | - | Boyau flexible 60"/ <i>Flexible hose 60"</i> | 1 | | | |
| 5 | - | Boyau flexible 72"/ <i>Flexible hose 72"</i> | | 1 | | |
| 6 | - | Boyau flexible 60"/ <i>Flexible hose 60"</i> | | | 1 | |
| 7 | - | Boyau flexible 72"/ <i>Flexible hose 72"</i> | | | | 1 |

* XXX signifie que la couleur du fini doit être spécifiée./XXX means that the finish color must be specified.

Entretien et nettoyage

Pour éviter les bris et vous assurer d'un fonctionnement optimal, il est nécessaire de suivre ces recommandations lors de l'entretien de votre produit Kalia. Les dommages par un traitement inapproprié ne sont pas couverts par la garantie Kalia.

- Rincer à l'eau propre et essuyer avec un chiffon de coton doux ou une éponge. Ne jamais utiliser de matériel abrasif tel que brosse ou éponge à récurer pour nettoyer les surfaces.
- Pour les souillures tenaces, utiliser un détergent liquide doux tel que le liquide à vaisselle et de l'eau chaude. Ne pas utiliser de nettoyant abrasif et acide.
- Lire attentivement l'étiquette du produit de nettoyage afin de vérifier qu'il soit adéquat. Toujours essayer la solution de nettoyage sur une surface moins apparente avant de l'appliquer sur la totalité de la surface.
- Rincer complètement avec de l'eau immédiatement après l'application du nettoyant.
- Un nettoyage régulier prévient l'accumulation de saleté et souillures tenaces.

Maintenance and Cleaning

To avoid damage and optimize your product, you must follow the below recommendations when maintaining your Kalia product. Damages resulting from inappropriate handling are not covered by the Kalia warranty.

- Rinse with clean water and dry with a soft cotton cloth or sponge. Do not use anything abrasive such as a scouring brush or sponge to clean the surfaces.
- For tough stains, use a gentle liquid detergent such as dish soap and hot water. Do not use an abrasive and acidic cleaner.
- Carefully read the label on the cleaning product to make sure it is safe and appropriate. Always try the cleaning solution on a less visible surface before applying it to the rest.
- Completely rinse with water immediately after applying the cleaner.
- Regular cleaning prevents the accumulation of dirt and tough stains.

Garantie

GARANTIE À VIE LIMITÉE POUR LES SYSTÈMES DE DOUCHE KALIA À L'EXCEPTION DES COMPOSANTES SUIVANTES DONT LA GARANTIE EST POUR 1 AN :

- | | |
|-------------------|-----------------------|
| • JETS DE CORPS | • BOYAU FLEXIBLE |
| • TÊTE DE PLUIE | • RAIL POUR DOUCHETTE |
| • POMME DE DOUCHE | • BEC DE BAIN MURAL |
| • DOUCHETTE | • AVEC DÉVIATEUR |

Kalia inc. garantit à vie sa robinetterie de salle de bain contre tout défaut de matériel ou de fabrication dans des conditions normales d'utilisation et d'entretien tant et aussi longtemps que l'acheteur/propriétaire possède sa résidence.

Pour information sur la garantie complète, visitez le www.KaliaStyle.com

Warranty

LIFETIME LIMITED WARRANTY ON KALIA SHOWER SYSTEMS EXCEPT 1 YEAR LIMITED WARRANTY FOR THE FOLLOWING COMPONENTS :

- | | |
|--------------|------------------|
| • BODY JETS | • FLEXIBLE HOSE |
| • RAINHEAD | • WALLBAR |
| • SHOWERHEAD | • TUB SPOUT WITH |
| • HANDSHOWER | • DIVERTER |

Kalia Inc. guarantees all aspects of its bathroom faucets to be free of defects in material and workmanship for normal residential use for as long as the original consumer/purchaser owns his or her home.

For complete warranty information, visit www.KaliaStyle.com



HISTOIRES D'EAU^{MD}
ONCE UPON A TIME...WATER[®]

1355, 2^e Rue, Parc industriel
Sainte-Marie (Québec)
Canada G6E 1G9

T 418 387-9090
1 877 GO KALIA (1 877 465-2542)
F 418 387-9089

KaliaStyle.com     

IMPORTANT THINGS TO REMEMBER DURING THE INSTALLATION OF YOUR SHOWER SYSTEM

1
Important to follow the installation manual(s).

2
The plastic cover must be used to determine the depth of the valve and the diameter of the cut-out hole.

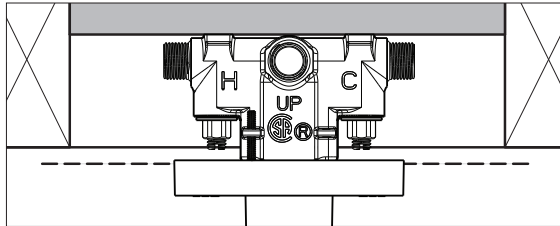

3
Starting with the color line on the cartridge, align all the color lines found on the subsequent parts.

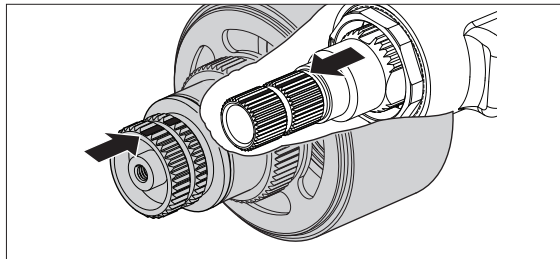

4
Hot water supply on left and cold water supply on right.

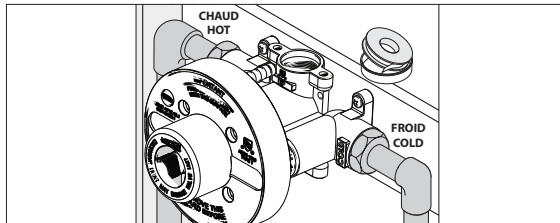

5
Remove cartridge and check valves if and before welding copper conduits (allow to cool).

6
Purge lines to clear debris and reinstall or replace the cartridge.

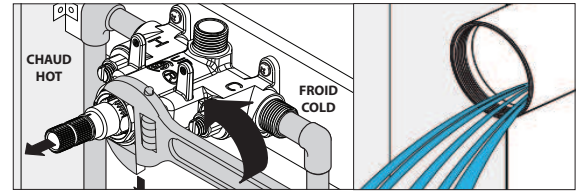

7
Before closing the walls, test the temperature manageability and watch for leaks.

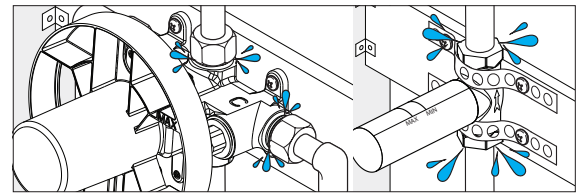

8
Make sure the 2 pegs are at 6 o'clock when reinserting into valve body.

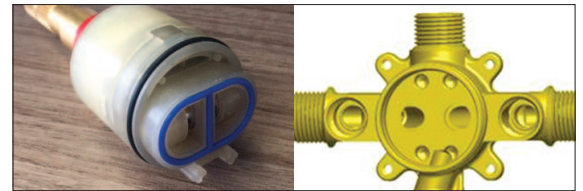

9
If installing two valves back to back using the same supply lines, make sure to reverse cartridge in the second valve.



Call Kalia if you need assistance or if you have any questions: 1-877-465-2542 or email at service@kaliastyle.com.

→ Please have in hand your product codes or installation manuals.

KEEP ALL INSTALLATION INSTRUCTION MANUALS FOR THE END-USER IF NEEDED FOR FUTURE REFERENCE.



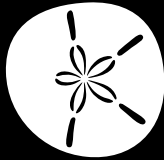

Kalia

Histoires d'eau^{MD}
Once upon a time... water[®]

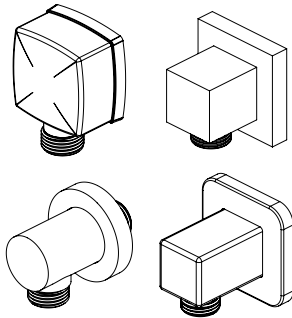

Coude d'alimentation

Wall Outlet

www.KaliaStyle.com

Instructions d'installation - Garantie

Installation Instructions - Warranty

Numéro de série / Serial number

Conserver ce guide après l'installation car il contient des informations utiles pour le service et la garantie.

Keep these instructions after you have finished the installation, it contains useful information regarding service and warranty.

Schéma des pièces

Parts Diagram

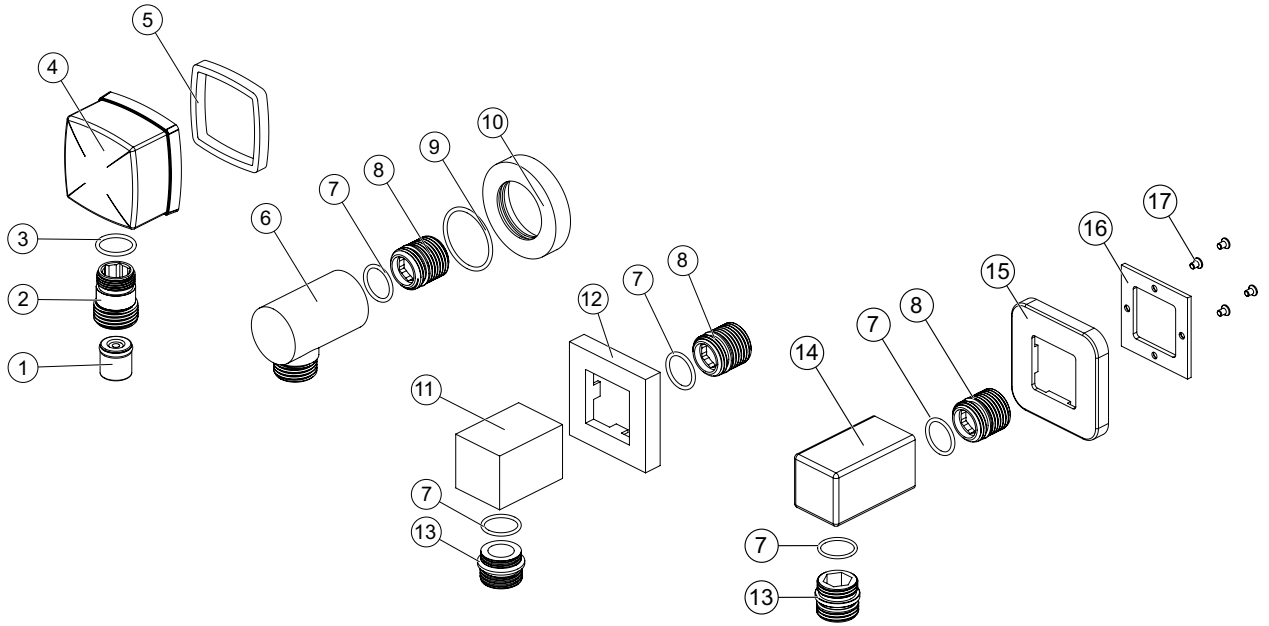

Liste des pièces

Parts List

| # | Numéro de pièce Part Number | Description | Qté totale / Total qty | | | |
|----|--------------------------------|--|------------------------|-------------|-------------|-------------|
| | | | 101228-XXX* | 102847-XXX* | 102856-XXX* | 104292-XXX* |
| 1 | 101031 | Valve anti-retour / Check valve | 1 | | | |
| 2 | 101227 | Connecteur / Connector | 1 | | | |
| 3 | 101541 | Joint torique / O-Ring | 1 | | | |
| 4 | 101226-XXX* | Corps du coude / Elbow body | 1 | | | |
| 5 | 101551 | Joint d'étanchéité carré / Square gasket | 1 | | | |
| 6 | 103105-XXX* | Corps du coude / Elbow body | | 1 | | |
| 7 | 103106 | Joint torique / O-Ring | | 1 | 2 | 2 |
| 8 | 103107 | Connecteur mural / Wall connector | | 1 | 1 | 1 |
| 9 | 103108 | Joint torique / O-Ring | | 1 | | |
| 10 | 103109-XXX* | Finition mural / Wall flange | | 1 | | |
| 11 | 103110-XXX* | Corps du coude / Elbow body | | | 1 | |
| 12 | 103111-XXX* | Finition mural / Wall flange | | | 1 | |
| 13 | 103112-XXX* | Connecteur / Connector | | | 1 | 1 |
| 14 | 104348-XXX* | Corps du coude / Elbow body | | | | 1 |
| 15 | 104349-XXX* | Finition mural / Wall flange | | | | 1 |
| 16 | 104350-XXX* | Support de caoutchouc / Rubber support | | | | 1 |
| 17 | 104351-XXX* | Vis / Screws | | | | 4 |

* XXX signifie que la couleur du fini doit être spécifiée. / XXX means that the finish color must be specified.

Outils et matériaux nécessaires

Necessary Tools and Materials



Ruban d'étanchéité pour filetage



Thread sealant tape

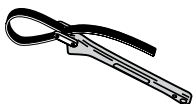

Clé à sangle

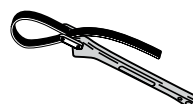

Strap wrench

Installation du coude d'alimentation

- Méthode (filet mâle):

Appliquer du ruban d'étanchéité pour filetage sur le manchon fileté du **coude d'alimentation** (fig. 1.2). Visser le **coude d'alimentation** sur la connexion femelle déjà installé à 1/4" du mur fini (fig. 1.1). Prendre une **clé à sangle** afin de ne pas abîmer le fini. La sortie du **coude d'alimentation** doit être orientée vers le bas (fig. 1.2).

- Méthode (filet femelle):

Au besoin, dévisser le connecteur mâle (fig. 1.3). Appliquer du ruban d'étanchéité pour filetage sur le manchon fileté déjà installé à 1/4" du mur fini (fig. 1.4). Visser le **coude d'alimentation** sur le manchon fileté à l'aide de la **clé à sangle** afin de ne pas abîmer le fini. La sortie du **coude d'alimentation** doit être orientée vers le bas (fig. 1.5).

Votre installation est maintenant complétée!

Wall Outlet Installation

- Male thread method:

Apply thread sealant tape on **wall outlet** threads (fig. 1.2). Screw the **wall outlet** onto female wall connector already installed at 1/4" of the finished wall (fig. 1.1) using a strap wrench to avoid damage on it. The **wall outlet** must be oriented downwards (fig. 1.2).

- Female thread method:

If needed, unscrew male connector (fig. 1.3). Apply thread sealant tape on the nipple pipe already installed at 1/4" of the finished wall (fig. 1.4). Screw the **wall outlet** onto the nipple using a strap wrench to avoid damage on it. The **wall outlet** must be oriented downwards (fig. 1.5).

Your installation is now complete!

Méthode (filet mâle) / Male thread method

Fig. 1.1

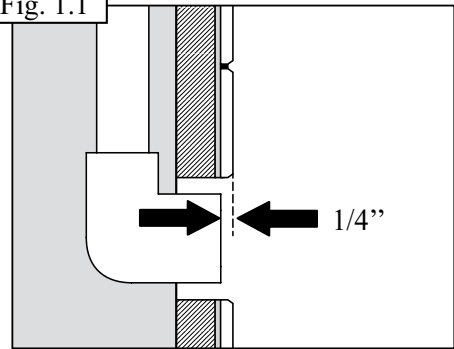
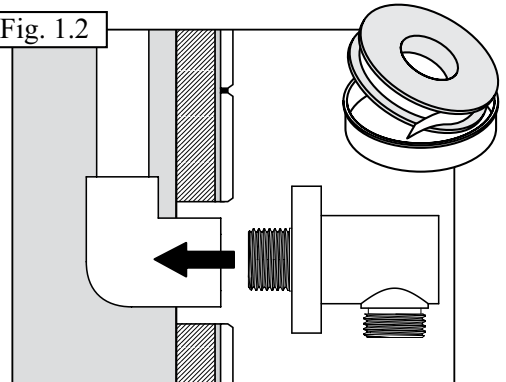

Fig. 1.2



Méthode (filet femelle) / Female thread method

Fig. 1.3

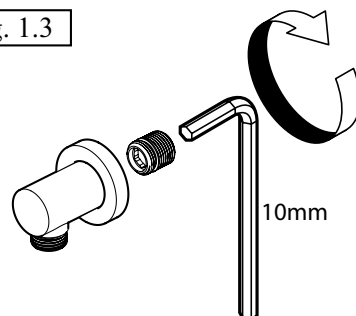

Fig. 1.4

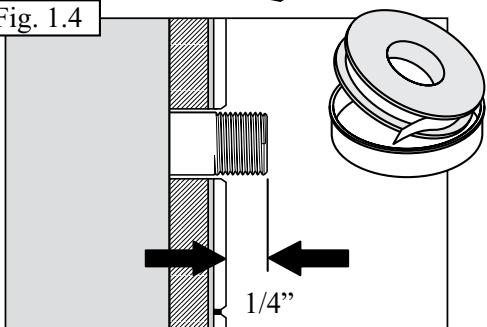
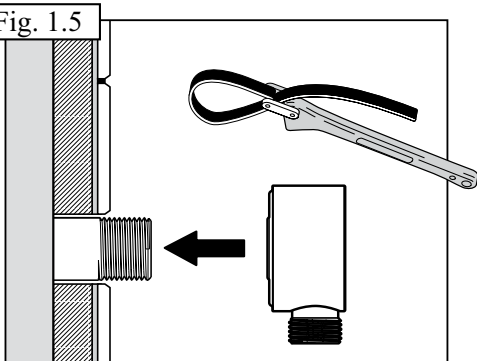

Fig. 1.5



Entretien et nettoyage

Pour éviter les bris et vous assurer d'un fonctionnement optimal, il est nécessaire de suivre ces recommandations lors de l'entretien de votre produit Kalia. Les dommages par un traitement inapproprié ne sont pas couverts par la garantie Kalia.

- Rincer à l'eau propre et essuyer avec un chiffon de coton doux ou une éponge. Ne jamais utiliser de matériel abrasif tel que brosse ou éponge à récurer pour nettoyer les surfaces.
- Pour les souillures tenaces, utiliser un détergent liquide doux tel que le liquide à vaisselle et de l'eau chaude. Ne pas utiliser de nettoyant abrasif et acide.
- Lire attentivement l'étiquette du produit de nettoyage afin de vérifier qu'il soit adéquat. Toujours essayer la solution de nettoyage sur une surface moins apparente avant de l'appliquer sur la totalité de la surface.
- Rincer complètement avec de l'eau immédiatement après l'application du nettoyant.
- Un nettoyage régulier prévient l'accumulation de saleté et souillures tenaces.

Maintenance and Cleaning

To avoid damage and optimize your product, you must follow the below recommendations when maintaining your Kalia product. Damages resulting from inappropriate handling are not covered by the Kalia warranty.

- Rinse with clean water and dry with a soft cotton cloth or sponge. Do not use anything abrasive such as a scouring brush or sponge to clean the surfaces.
- For tough stains, use a gentle liquid detergent such as dish soap and hot water. Do not use an abrasive and acidic cleaner.
- Carefully read the label on the cleaning product to make sure it is safe and appropriate. Always try the cleaning solution on a less visible surface before applying it to the rest.
- Completely rinse with water immediately after applying the cleaner.
- Regular cleaning prevents the accumulation of dirt and tough stains.

Garantie

GARANTIE À VIE LIMITÉE POUR LES SYSTÈMES DE DOUCHE KALIA À L'EXCEPTION DES COMPOSANTES SUIVANTES DONT LA GARANTIE EST POUR 1 AN :

- | | |
|-------------------|-----------------------|
| • JETS DE CORPS | • BOYAU FLEXIBLE |
| • TÊTE DE PLUIE | • RAIL POUR DOUCHETTE |
| • POMME DE DOUCHE | • BEC DE BAIN MURAL |
| • DOUCHETTE | • AVEC DÉVIATEUR |

Kalia inc. garantit à vie sa robinetterie de salle de bain contre tout défaut de matériel ou de fabrication dans des conditions normales d'utilisation et d'entretien tant et aussi longtemps que l'acheteur/propriétaire possède sa résidence.

Pour information sur la garantie complète, visitez le www.KaliaStyle.com.

Warranty

LIFETIME LIMITED WARRANTY ON KALIA SHOWER SYSTEMS EXCEPT 1 YEAR LIMITED WARRANTY FOR THE FOLLOWING COMPONENTS :

- | | |
|--------------|------------------|
| • BODY JETS | • FLEXIBLE HOSE |
| • RAINHEAD | • WALLBAR |
| • SHOWERHEAD | • TUB SPOUT WITH |
| • HANDSHOWER | • DIVERTER |

Kalia Inc. guarantees all aspects of its bathroom faucets to be free of defects in material and workmanship for normal residential use for as long as the original consumer/purchaser owns his or her home.

For complete warranty information, visit www.KaliaStyle.com.



Kalia inc.

1355, 2e Rue
Sainte-Marie (Québec)
Canada G6E 1G9

t. 1-418-387-9090
1 877 GO KALIA (1-877-465-2542)
f. 1-418-387-9089
www.KaliaStyle.com

Imprimé au Canada / Printed in Canada

101598_RevB



HISTOIRES D'EAU^{MD}
ONCE UPON A TIME...WATER[®]

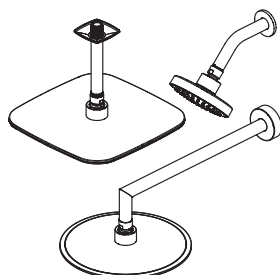

Tête de pluie avec bras mural 90°
ou avec bras vertical au plafond
Pomme de douche avec
bras mural 45°

*Rainhead and 90° wallarm
or vertical ceiling arm
Showerhead and 45° wallarm*

www.KaliaStyle.com

Instructions d'installation - Garantie *Installation Instructions - Warranty*

Numéro de série/Serial number



**Conserver ce guide après l'installation car il contient des informations utiles
pour le service et la garantie.**

***Keep these instructions after you have finished the installation, it contains useful
information regarding service and warranty.***

**TÊTE DE PLUIE AVEC BRAS MURAL OU BRAS VERTICAL AU PLAFOND /
RAINHEAD WITH WALL ARM OR VERTICAL CEILING ARM**

Schéma des pièces

Parts Diagram

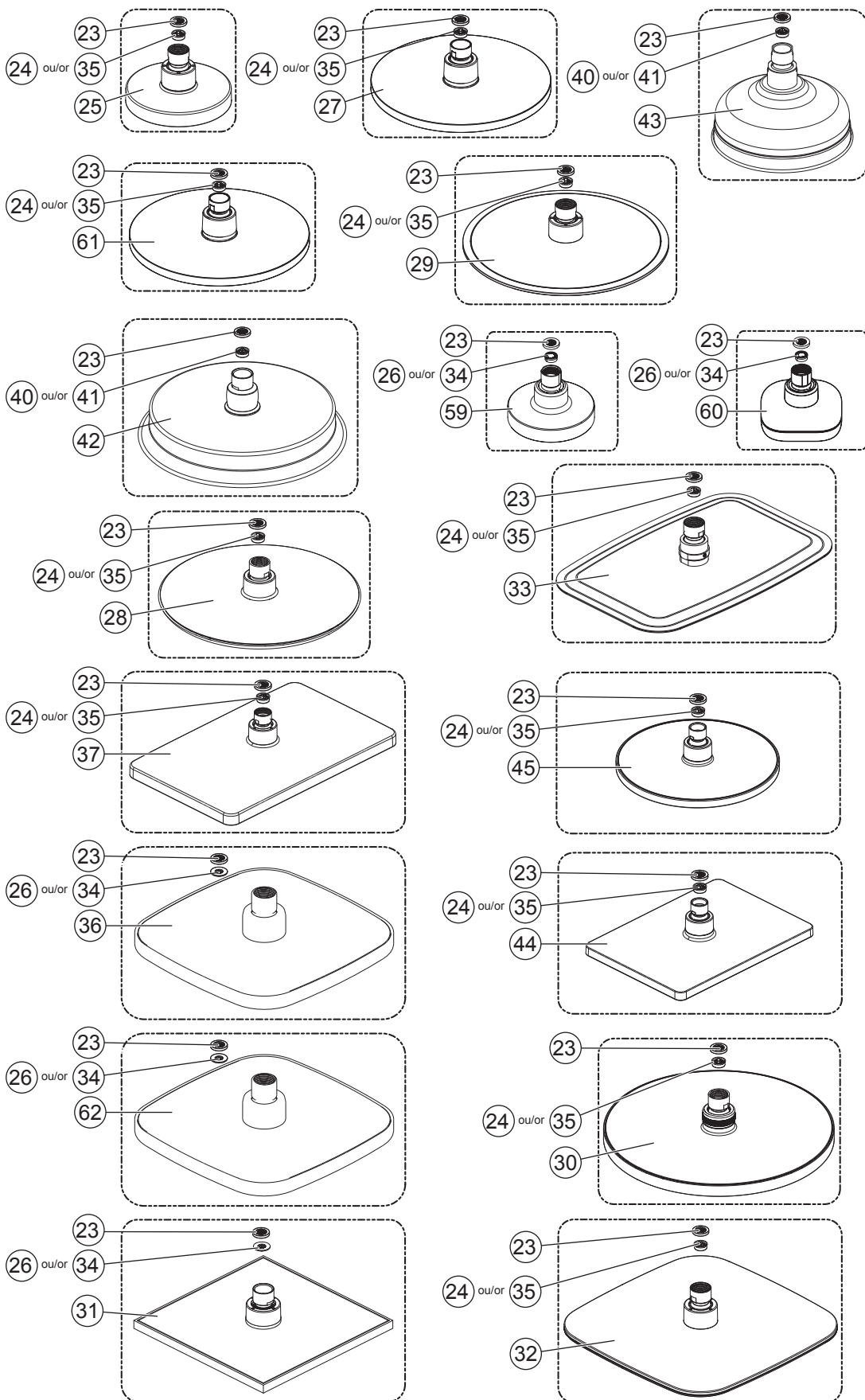

**TÊTE DE PLUIE AVEC BRAS MURAL OU BRAS VERTICAL AU PLAFOND /
RAINHEAD WITH WALL ARM OR VERTICAL CEILING ARM**

Schéma des pièces

Parts Diagram

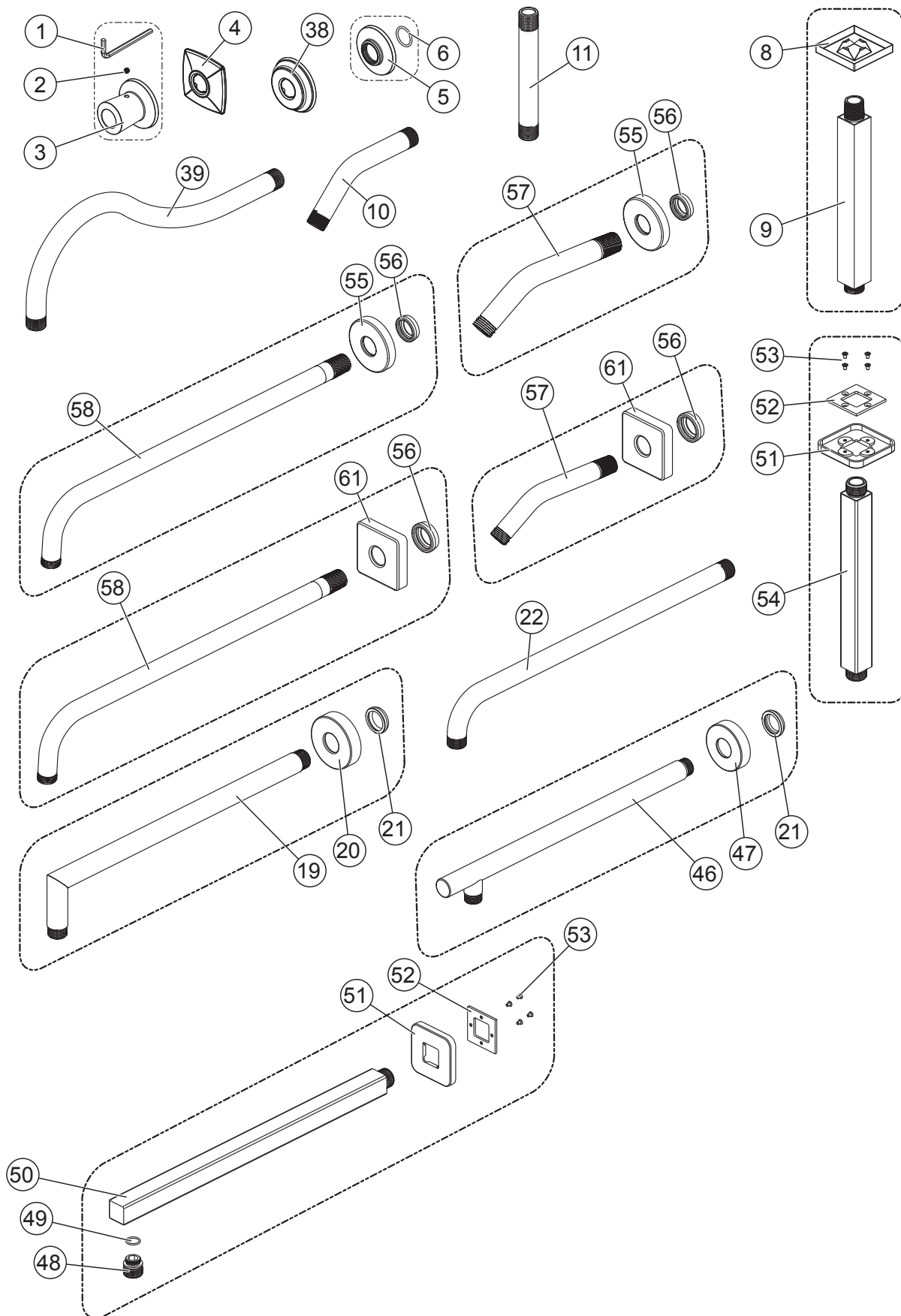

Outils et matériaux nécessaires

Necessary Tools and Materials

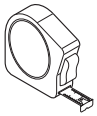

Ruban à mesurer/
Measuring tap



Ruban d'étanchéité
pour filetage/
Thread sealant tape



Clé à molette/
*Adjustable
wrench*

Installation



IMPORTANT

La notion de vis de pression s'applique seulement pour les BF1372, BF1373, BF1374 et 101574-XXX. / *The notion of set screw only applies to BF1372, BF1373, BF1374 and 101574-XXX.*

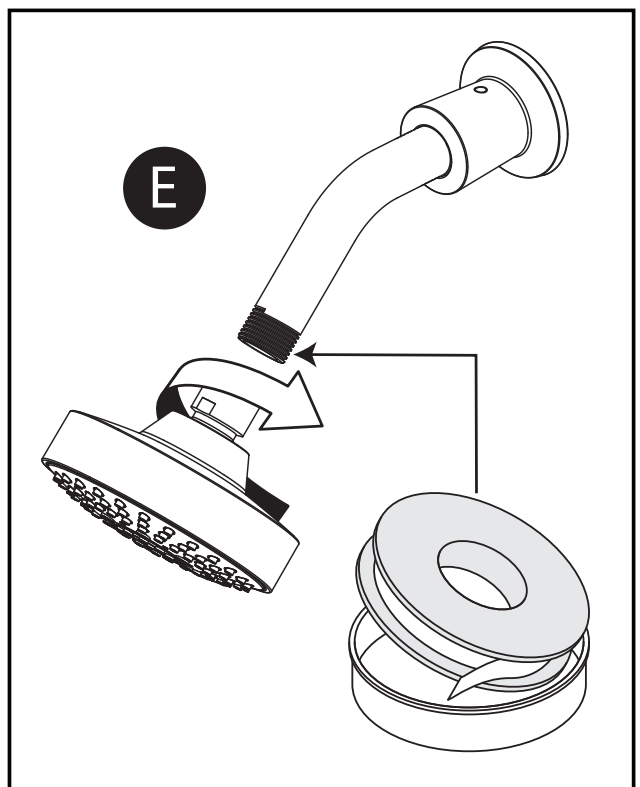
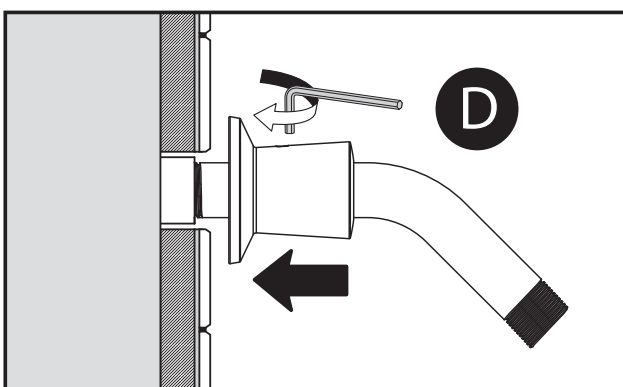
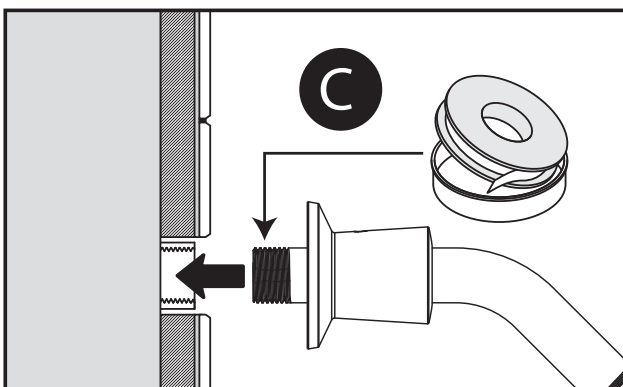
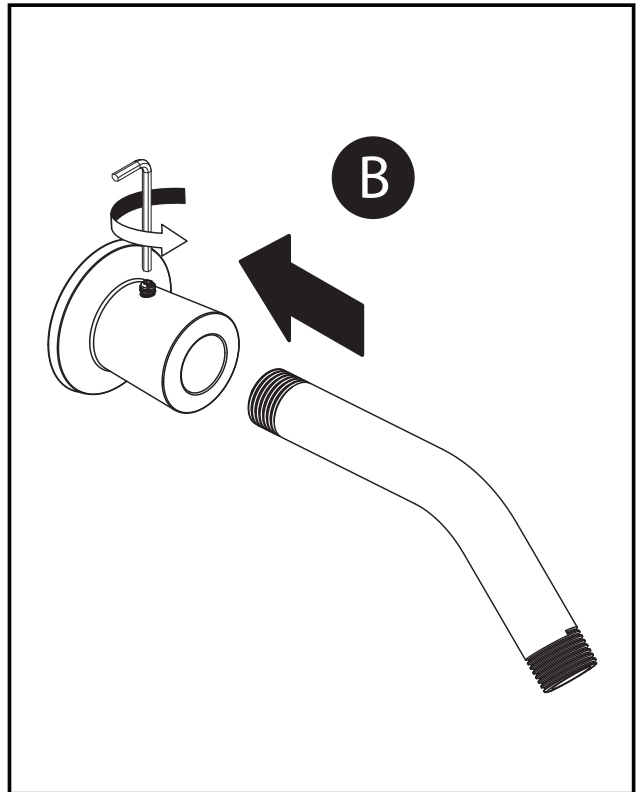
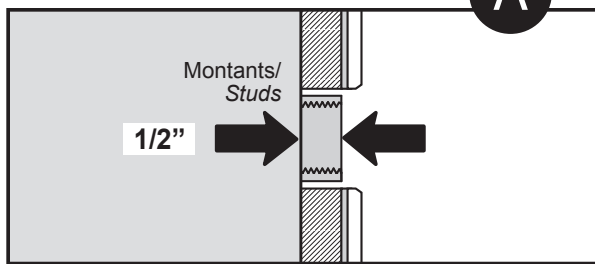
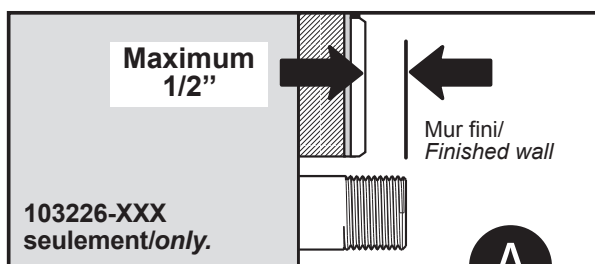

Entretien et nettoyage

Pour éviter les bris et vous assurer d'un fonctionnement optimal, il est nécessaire de suivre ces recommandations lors de l'entretien de votre produit Kalia. Les dommages par un traitement inapproprié ne sont pas couverts par la garantie Kalia.

- Rincer à l'eau propre et essuyer avec un chiffon de coton doux ou une éponge. Ne jamais utiliser de matériel abrasif tel que brosse ou éponge à récurer pour nettoyer les surfaces.
- Pour les souillures tenaces, utiliser un détergent liquide doux tel que le liquide à vaisselle et de l'eau chaude. Ne pas utiliser de nettoyant abrasif et acide.
- Lire attentivement l'étiquette du produit de nettoyage afin de vérifier qu'il soit adéquat. Toujours essayer la solution de nettoyage sur une surface moins apparente avant de l'appliquer sur la totalité de la surface.
- Rincer complètement avec de l'eau immédiatement après l'application du nettoyant.
- Un nettoyage régulier prévient l'accumulation de saleté et souillures tenaces.

Maintenance and Cleaning

To avoid damage and optimize your product, you must follow the below recommendations when maintaining your Kalia product. Damages resulting from inappropriate handling are not covered by the Kalia warranty.

- *Rinse with clean water and dry with a soft cotton cloth or sponge. Do not use anything abrasive such as a scouring brush or sponge to clean the surfaces.*
- *For tough stains, use a gentle liquid detergent such as dish soap and hot water. Do not use an abrasive and acidic cleaner.*
- *Carefully read the label on the cleaning product to make sure it is safe and appropriate. Always try the cleaning solution on a less visible surface before applying it to the rest.*
- *Completely rinse with water immediately after applying the cleaner.*
- *Regular cleaning prevents the accumulation of dirt and tough stains.*

Garantie

GARANTIE À VIE LIMITÉE POUR LES SYSTÈMES DE DOUCHE KALIA À L'EXCEPTION DES COMPOSANTES SUIVANTES DONT LA GARANTIE EST POUR 1 AN :

- | | |
|-------------------|-----------------------|
| • JETS DE CORPS | • BOYAU FLEXIBLE |
| • TÊTE DE PLUIE | • RAIL POUR DOUCHETTE |
| • POMME DE DOUCHE | • BEC DE BAIN MURAL |
| • DOUCHETTE | • AVEC DÉVIATEUR |

Kalia inc. garantit à vie sa robinetterie de salle de bain contre tout défaut de matériel ou de fabrication dans des conditions normales d'utilisation et d'entretien tant et aussi longtemps que l'acheteur/propriétaire possède sa résidence.

Pour information sur la garantie complète, visitez le www.KaliaStyle.com

Warranty

LIFETIME LIMITED WARRANTY ON KALIA SHOWER SYSTEMS EXCEPT 1 YEAR LIMITED WARRANTY FOR THE FOLLOWING COMPONENTS :

- | | |
|--------------|------------------|
| • BODY JETS | • FLEXIBLE HOSE |
| • RAINHEAD | • WALLBAR |
| • SHOWERHEAD | • TUB SPOUT WITH |
| • HANDSHOWER | • DIVERTER |

Kalia Inc. guarantees all aspects of its bathroom faucets to be free of defects in material and workmanship for normal residential use for as long as the original consumer/purchaser owns his or her home.

For complete warranty information, visit www.KaliaStyle.com



Kalia

HISTOIRES D'EAU^{MD}
ONCE UPON A TIME...WATER[®]

1355, 2^e Rue, Parc industriel
Sainte-Marie (Québec)
Canada G6E 1G9

T 418 387-9090

1 877 GO KALIA (1 877 465-2542)

F 418 387-9089

KaliaStyle.com     



HISTOIRES D'EAU^{MD}
ONCE UPON A TIME...WATER[®]

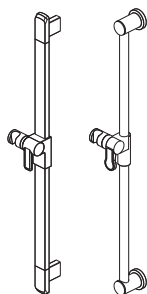

103576 & 103577

Rail pour douchette

Wallbar for Handshower

www.KaliaStyle.com

Instructions d'installation - Garantie
Installation Instructions - Warranty

Numéro de série/*Serial number*



Conserver ce guide après l'installation car il contient des informations utiles pour le service et la garantie.

Keep these instructions after you have finished the installation, it contains useful information regarding service and warranty.

Schéma des pièces

Outils et matériaux nécessaires

Parts Diagram

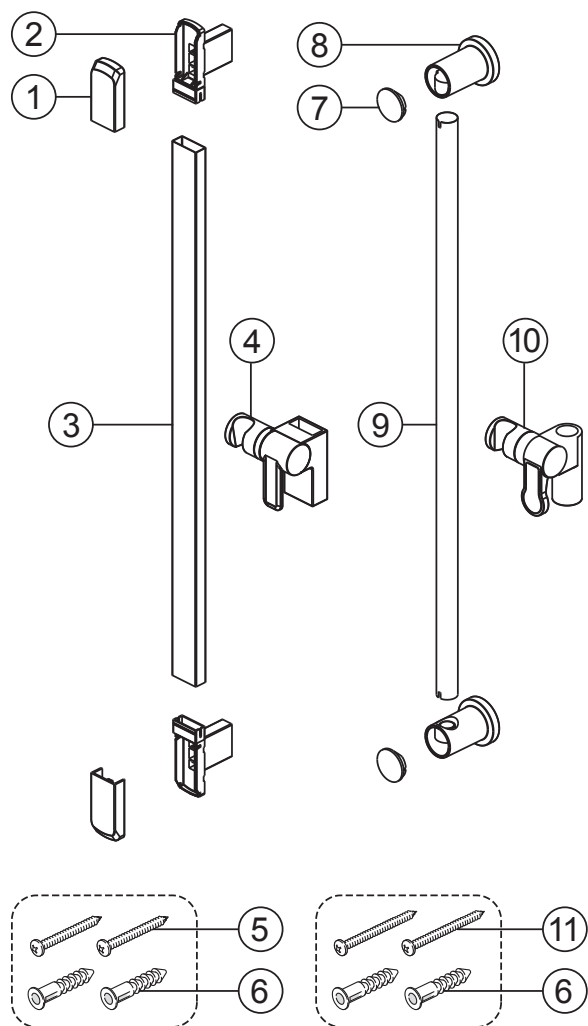

Necessary Tools and Materials



Perceuse électrique
Electric drill



Mèche 7/32"
7/32" drill bit

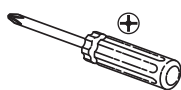

Tournevis Phillips
Phillips screwdriver



Crayon
Pencil

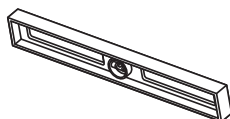

Niveau
Level

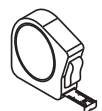

Ruban à mesurer
Measuring tape



Calfeutrant clair
au silicone
Clear silicone caulking

Liste des pièces

Parts List

| # | Numéro de pièce Part Number | Description | Qté totale/Total qty | |
|----|--------------------------------|---|----------------------|-------------------|
| | | | GRAFIK 103576 | KONTOUR 103577 |
| 1 | 103592-XXX* | Embout /Cap | 2 | - |
| 2 | 103593-XXX* | Support mural/Wall support | 2 | - |
| 3 | 103594-XXX* | Barre/Bar | 1 | - |
| 4 | 103595-XXX* | Mécanisme d'ajustement/Adjustment mechanism | 1 | - |
| 5 | 103600 | Vis/Screw | 2 | - |
| 6 | | Ancrage/Wall anchor | 2 | - |
| 7 | 103596-XXX* | Embout /Cap | - | 2 |
| 8 | 103597-XXX* | Support mural/Wall support | - | 2 |
| 9 | 103598-XXX* | Barre/Bar | - | 1 |
| 10 | 103599-XXX* | Mécanisme d'ajustement/Adjustment mechanism | - | 1 |
| 11 | 103602 | Vis/Screw | - | 2 |
| 6 | | Ancrage/Wall anchor | - | 2 |

* XXX signifie que la couleur du fini doit être spécifiée. / XXX means that the finish color must be specified.

Installation

Démonter les deux embouts de la barre (fig. 1.1).

À l'aide d'un niveau et d'un ruban à mesurer, marquer l'emplacement des trous au mur (fig. 1.2).

| | | |
|---|--------------------|--------|
| X | 687 mm (27 po) | 103576 |
| Y | 700 mm (27 1/2 po) | 103577 |

Percer des trous de 5 mm (7/32") (pour un mur de céramique), ajouter du silicone et y installer les chevilles d'ancrage fournies. Fixer au mur à l'aide des vis fournies (fig. 1.3).

Remettre les deux embouts (fig. 1.4).

Votre installation est maintenant complétée!

Installation

Disassemble caps from the wallbar (fig. 1.1).

Level, measure and mark mounting holes on the wall (fig. 1.2).

| | | |
|---|--------------------|--------|
| X | 687 mm (27 in) | 103576 |
| Y | 700 mm (27 1/2 in) | 103577 |

Drill 5 mm (7/32") holes (for ceramic walls), add silicone and then, insert the wall anchors provided. Fix it to the wall with the screws provided (fig. 1.3).

Put caps back in place (fig. 1.4).

Your installation is now complete!

103576

103577

Fig. 1.1

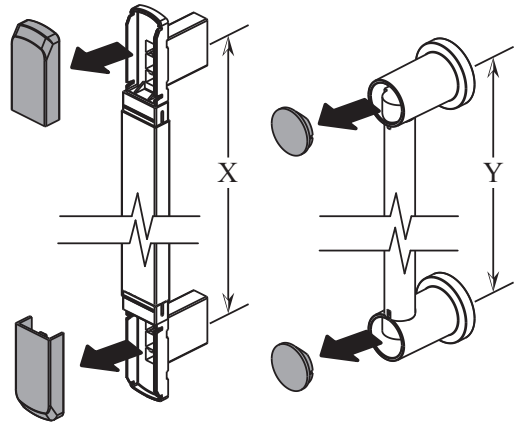

Fig. 1.2

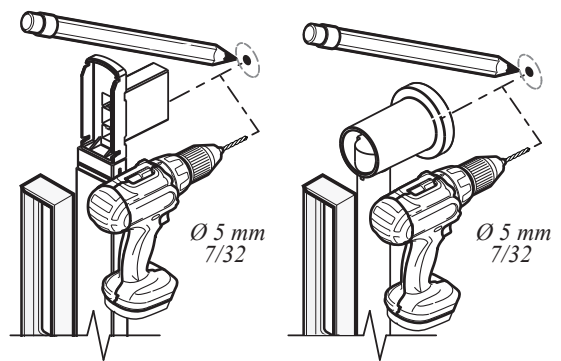

Fig. 1.3

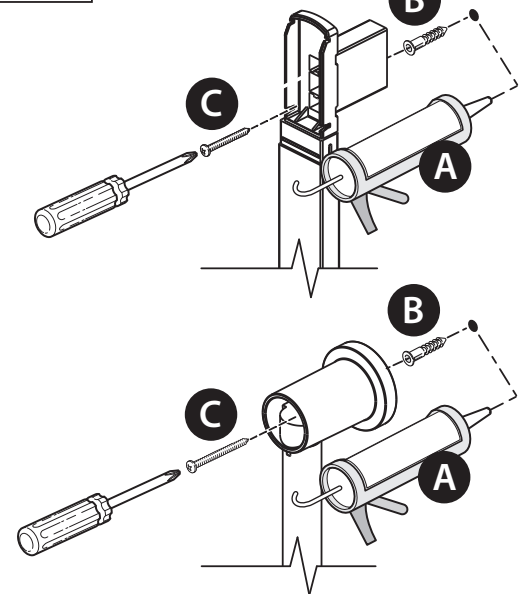
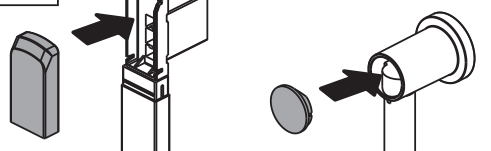

Fig. 1.4



Entretien et nettoyage

Pour éviter les bris et vous assurer d'un fonctionnement optimal, il est nécessaire de suivre ces recommandations lors de l'entretien de votre produit Kalia. Les dommages par un traitement inapproprié ne sont pas couverts par la garantie Kalia.

- Rincer à l'eau propre et essuyer avec un chiffon de coton doux ou une éponge. Ne jamais utiliser de matériel abrasif tel que brosse ou éponge à récurer pour nettoyer les surfaces.
- Pour les souillures tenaces, utiliser un détergent liquide doux tel que le liquide à vaisselle et de l'eau chaude. Ne pas utiliser de nettoyant abrasif et acide.
- Lire attentivement l'étiquette du produit de nettoyage afin de vérifier qu'il soit adéquat. Toujours essayer la solution de nettoyage sur une surface moins apparente avant de l'appliquer sur la totalité de la surface.
- Rincer complètement avec de l'eau immédiatement après l'application du nettoyant.
- Un nettoyage régulier prévient l'accumulation de saleté et souillures tenaces.

Maintenance and Cleaning

To avoid damage and optimize your product, you must follow the below recommendations when maintaining your Kalia product. Damages resulting from inappropriate handling are not covered by the Kalia warranty.

- Rinse with clean water and dry with a soft cotton cloth or sponge. Do not use anything abrasive such as a scouring brush or sponge to clean the surfaces.
- For tough stains, use a gentle liquid detergent such as dish soap and hot water. Do not use an abrasive and acidic cleaner.
- Carefully read the label on the cleaning product to make sure it is safe and appropriate. Always try the cleaning solution on a less visible surface before applying it to the rest.
- Completely rinse with water immediately after applying the cleaner.
- Regular cleaning prevents the accumulation of dirt and tough stains.

Garantie

GARANTIE À VIE LIMITÉE POUR LES SYSTÈMES DE DOUCHE KALIA À L'EXCEPTION DES COMPOSANTES SUIVANTES DONT LA GARANTIE EST POUR 1 AN :

- | | |
|-------------------|-----------------------|
| • JETS DE CORPS | • BOYAU FLEXIBLE |
| • TÊTE DE PLUIE | • RAIL POUR DOUCHETTE |
| • POMME DE DOUCHE | • BEC DE BAIN MURAL |
| • DOUCHETTE | • AVEC DÉVIATEUR |

Kalia inc. garantit à vie sa robinetterie de salle de bain contre tout défaut de matériel ou de fabrication dans des conditions normales d'utilisation et d'entretien tant et aussi longtemps que l'acheteur/propriétaire possède sa résidence.

Pour information sur la garantie complète, visitez le www.KaliaStyle.com

Warranty

LIFETIME LIMITED WARRANTY ON KALIA SHOWER SYSTEMS EXCEPT 1 YEAR LIMITED WARRANTY FOR THE FOLLOWING COMPONENTS :

- | | |
|--------------|------------------|
| • BODY JETS | • FLEXIBLE HOSE |
| • RAINHEAD | • WALLBAR |
| • SHOWERHEAD | • TUB SPOUT WITH |
| • HANDSHOWER | • DIVERTER |

Kalia Inc. guarantees all aspects of its bathroom faucets to be free of defects in material and workmanship for normal residential use for as long as the original consumer/purchaser owns his or her home.

For complete warranty information, visit www.KaliaStyle.com



HISTOIRES D'EAU^{MD}
ONCE UPON A TIME...WATER[®]

1355, 2^e Rue, Parc industriel
Sainte-Marie (Québec)
Canada G6E 1G9

T 418 387-9090
1 877 GO KALIA (1 877 465-2542)
F 418 387-9089

KaliaStyle.com     



Kalia

HISTOIRES D'EAU^{MD}
ONCE UPON A TIME...WATER[®]

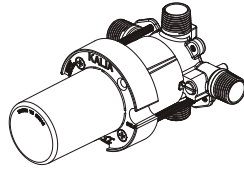

103994-xxx

2 voies / 2-way

104530-xxx

(Green) 2 voies / 2-way

Valve 1/2" coaxiale de type T/P
AQUATONIK^{MC} avec sélecteur intégré

AQUATONIKTM type T/P 1/2" coaxial
valve with diverter

www.KaliaStyle.com

Instructions d'installation - Garantie *Installation Instructions - Warranty*

Numéro de série/Serial number



Conserver ce guide après l'installation car il contient des informations utiles pour le service et la garantie.

Keep these instructions after you have finished the installation, it contains useful information regarding service and warranty.

Merci d'avoir choisi Kalia!

Merci d'avoir choisi un produit Kalia et de faire confiance à notre entreprise.

Kalia a une philosophie d'affaires basée sur des valeurs fondamentales dont l'innovation et l'excellence ainsi qu'un service personnalisé adapté aux exigences d'aujourd'hui et de demain. Nous sommes convaincus que ce produit saura vous plaire et surpassera vos exigences en termes de fiabilité et durabilité. Nous sommes là pour vous!

Dans ce guide vous trouverez toute l'information nécessaire à l'installation et au bon fonctionnement de votre produit Kalia.

Dans le but d'assurer une installation et une utilisation optimales veuillez prendre quelques minutes pour étudier ce guide.

En cas de problème d'installation ou de performance, veuillez communiquer avec nous au numéro sans frais **1 877 GO KALIA (1-877-465-2542)** ou par courriel au service@KaliaStyle.com.

Nous vous remercions encore une fois d'avoir choisi un produit Kalia.

Thank you for choosing Kalia!

Thank you for choosing a Kalia product and for placing your trust in our company.

The Kalia business philosophy is based on a solid core of values focused on providing innovation and excellence as well as a personalized service designed to meet the changing needs of today and tomorrow.

We are convinced that you will be fully satisfied with your new Kalia product and that it will exceed your expectations in terms of reliability and durability. At Kalia we put our expertise to work for you!

This guide contains all the necessary information for the installation and proper use of your Kalia product. To ensure the smooth installation and optimal use of your product, we recommend taking a few moments to study the information provided in this guide.

*In the event that you should encounter a problem related to the installation or the performance of this product, please contact us at our toll-free line **1 877 GO KALIA (1-877-465-2542)** or by email at: service@KaliaStyle.com.*

Thank you once again for choosing Kalia.

Renseignements importants

IMPORTANT

- Lire attentivement le présent guide avant l'installation.
- Assurez-vous d'avoir tous les outils et matériaux nécessaires à l'installation.
- Vérifier que toutes les pièces illustrées à la section Schéma des pièces sont incluses et qu'aucune pièce n'est endommagée. Si un problème survient, le signaler immédiatement au vendeur.
- Respecter tous les codes de plomberie et de bâtiment locaux.

Kalia se réserve le droit d'apporter toute modification au design du produit et ceci sans préavis. Utiliser le manuel d'installation fourni dans l'emballage.

Kalia n'est pas responsable des problèmes causés par une installation non conforme aux directives énoncées dans le présent guide.

Bonne installation !

Important Information

IMPORTANT

- *Read this guide before proceeding with the installation.*
- *Make sure you have all the tools and materials needed for installation.*
- *Make sure all the parts shown in the Parts Diagram section are included and in good condition. If there is a problem, report it immediately to the seller.*
- *Respect all local plumbing and building codes.*

Kalia reserves the right to make any changes to the design of the product, without notice. Use the installation instruction supplied with the product.

Kalia is not responsible for problems caused by an installation not executed in accordance with the directions given in this guide.

Good installation!

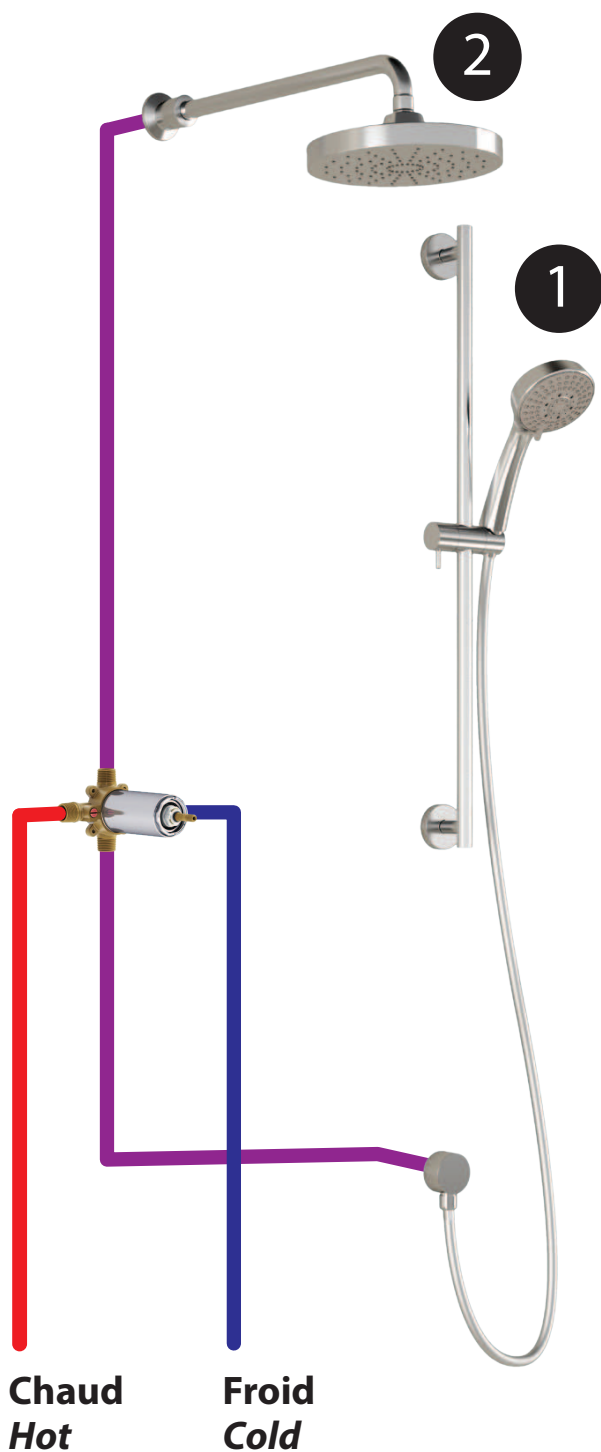

Configuration 2 voies
2-way configuration

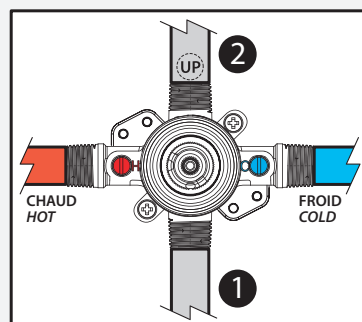
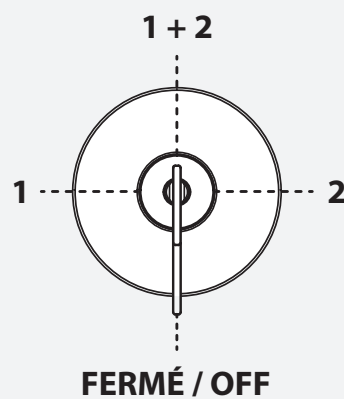



Système de douche T/P coaxiale 1/2" avec valve à sélecteur 2 voies CalGreen
1/2" T/P coaxial shower system with CalGreen 2-way diverter valve

Schéma de plomberie

Plumbing Diagram

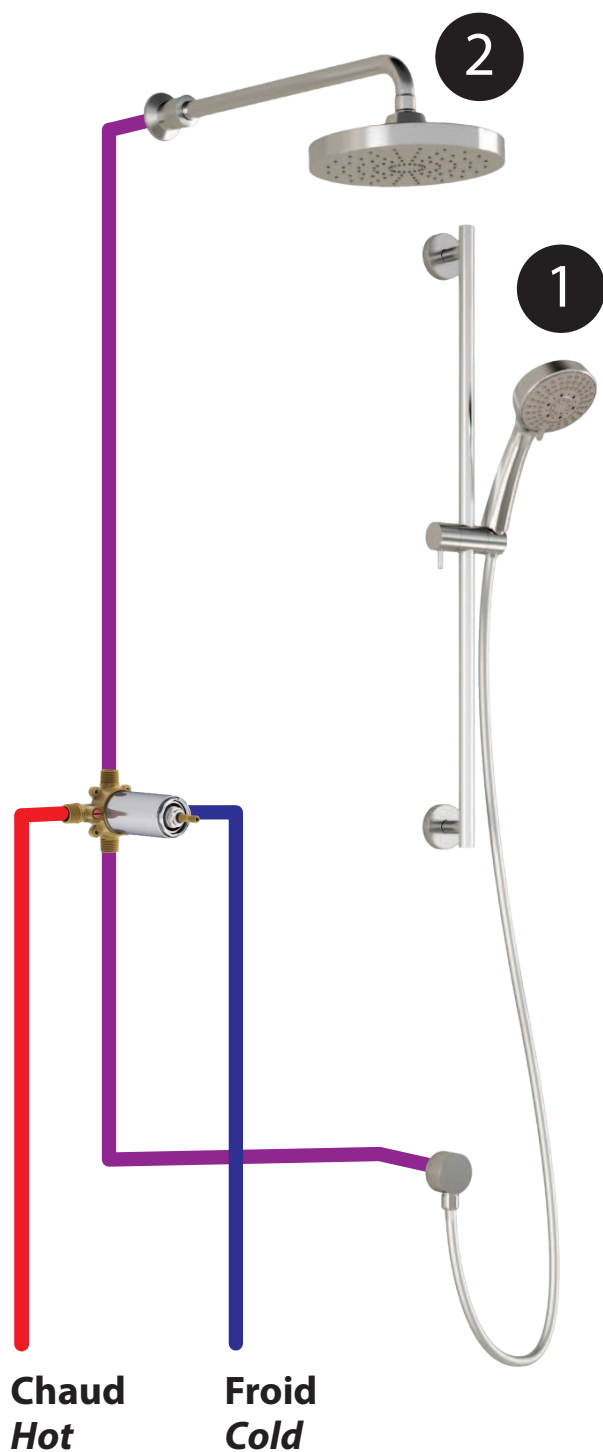

Configuration 2 voies
(CalGreen)
2-way configuration
(CalGreen)

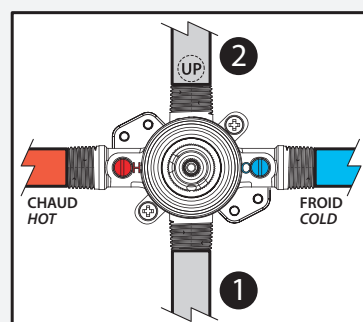
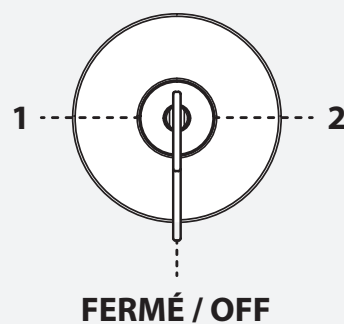



Kalia

TCD1 / TCG1

Système de douche T/P coaxiale 1/2" avec valve à sélecteur 2 voies
1/2" T/P coaxial shower system with 2-way diverter valve

Schéma de plomberie

Plumbing Diagram

 Eau mitigée pour alimenter les composants
Mixed water to feed coponents

Froid / Cold

Chaud / Hot

**Retour vers l'entrée /
Return to main**

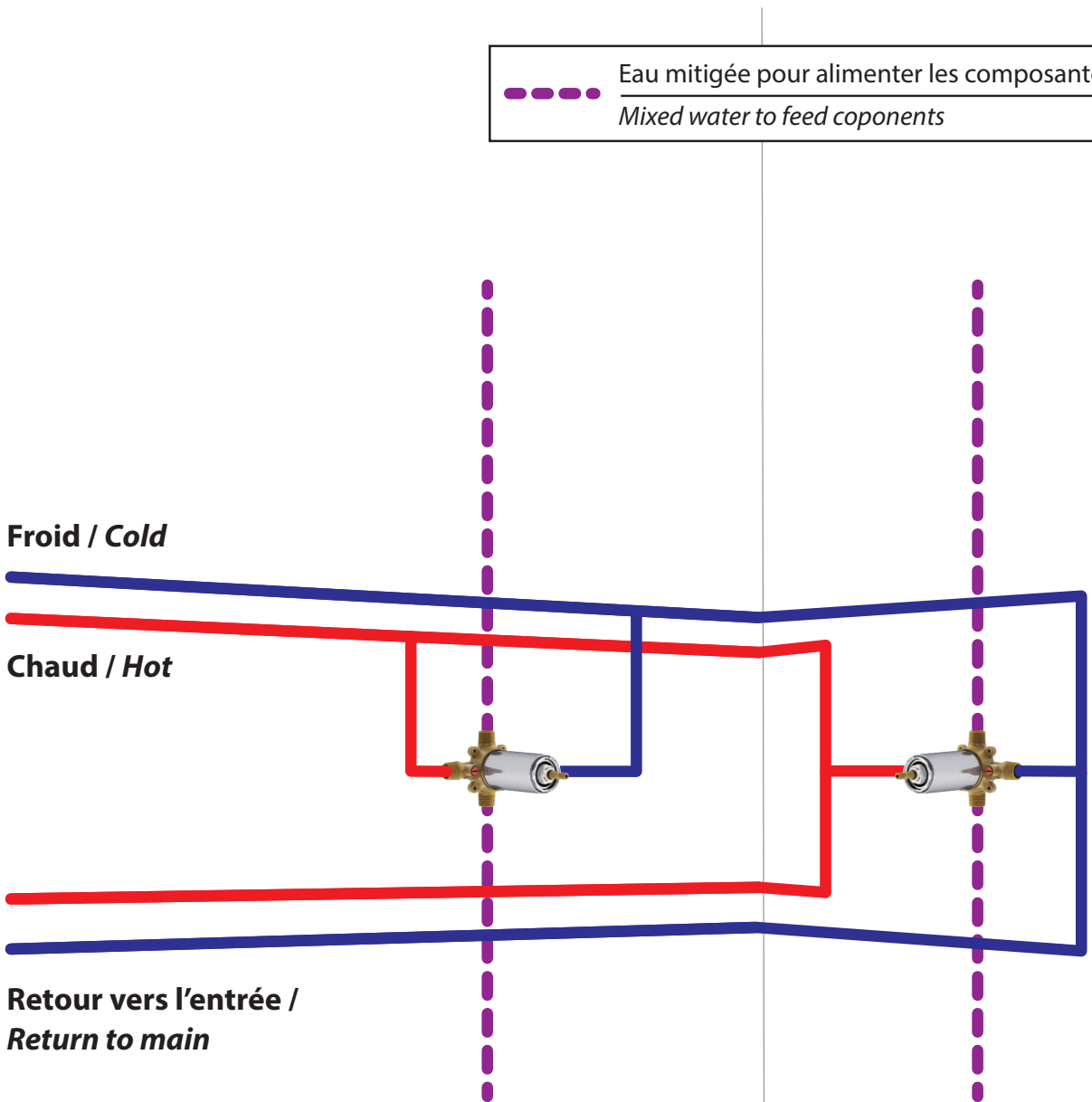

VALVE THERMOSTATIQUE/PRESSION ÉQUILIBRÉE COAXIALE ½"
AVEC SÉLECTEUR 2 VOIES
½" THERMOSTATIC/PRESSURE BALANCE COAXIAL VALVE WITH 2-WAY DIVERTER
103994-XXX / 104530-XXX

Schéma des pièces

Parts Diagram

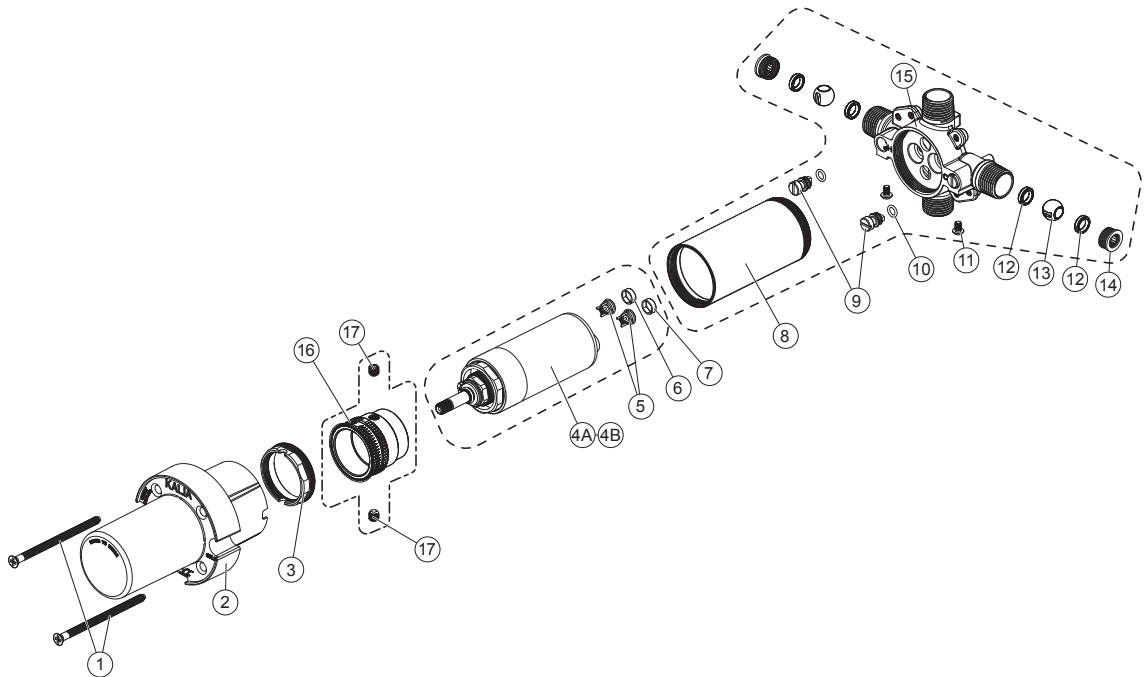

Liste des pièces

Parts List

| Assemblage Assembly | # | Número de pièce Part Number | Description | Qté totale Total qty |
|---|----|--------------------------------|---|-------------------------|
| - | 1 | 103942 | Vis 10-24, 3 3/16" / Mechanical Screw 10-24, 3 3/16" | 2 |
| - | 2 | 103943 | Gabarit de plastique / Plastic template | 1 |
| - | 3 | 103944 | Écrou de cartouche / Cartridge nut | 1 |
| Ensemble Bague déviatrice / Diverter sleeve assembly | | | | 1 |
| 104374 | 16 | 104375 | Bague déviatrice / Diverter sleeve | 1 |
| | 17 | 101180 | Vis M5x5 / Screw M5x5 | 2 |
| Cartouche thermostatique - Pression Équilibrée Coaxial 2 voies / 2-way coaxial thermostatic-pressure balance cartridge | | | | 1 |
| 103931 | 4A | 104390 | Corps de cartouche thermostatique - Pression Équilibrée Coaxial 2 voies / 2-way coaxial thermostatic-pressure balance cartridge body | 1 |
| | 5 | 103945 | Valve anti-retour / Check Valve | 2 |
| | 6 | 103946 | Anneau d'identification eau chaude / Hot water identification ring | 1 |
| | 7 | 103947 | Anneau d'identification eau froide / Cold water identification ring | 1 |
| Cartouche thermostatique - Pression Équilibrée Coaxial 2 voies Green / Green 2-way coaxial thermostatic-pressure balance cartridge | | | | 1 |
| 104553 | 4B | 104556 | Corps de cartouche thermostatique - Pression Équilibrée Coaxial 2 voies / 2-way coaxial thermostatic-pressure balance cartridge body | 1 |
| | 5 | 103945 | Valve anti-retour / Check Valve | 2 |
| | 6 | 103946 | Anneau d'identification eau chaude / Hot water identification ring | 1 |
| | 7 | 103947 | Anneau d'identification eau froide / Cold water identification ring | 1 |
| Brut de la valve thermostatique-pression équilibrée / Thermostic-pressure balance valve rough body | | | | 1 |
| 104391-XXX * | 8 | 103948-XXX * | Manchon du corps de la valve / Valve sleeve body | 1 |
| | 9 | 103949 | Valve d'arrêt / Shut-off valve | 2 |
| | 10 | 103950 | Joint torique OD9xD1.5 / O-Ring OD9xD1.5 | 2 |
| | 11 | 103951 | Vis M4-0.7x6mm / Screw M4-0.7x6mm | 2 |
| | 12 | 103952 | Rondelle de nylon / Nylon washer | 2 |
| | 13 | 103953 | Sphère de valve d'arrêt / Shut-off valve ball | 2 |
| | 14 | 103954 | Anneau de serrage M14x7mm / Screw sleeve M14x7mm | 2 |
| | 15 | 103955 | Brut de la valve / Valve rough body | 1 |

* XXX signifie que la couleur du fini doit être spécifiée. / XXX means that the finish color must be specified.

Outils et matériaux nécessaires

Necessary Tools and Materials

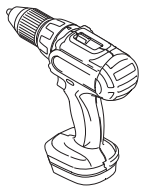

Perceuse électrique

Electric drill

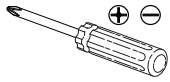

Tournevis *Phillips* et plat

Flat-head and Phillips screwdrivers

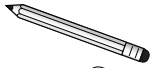

Crayon

Pencil



Ruban à mesurer

Measuring tape



Ruban d'étanchéité pour filetage

Thread sealant tape

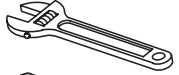

Clé à molette

Adjustable wrench



Pince multiprise

Gripping pliers

Étape 1 - Déterminer l'emplacement

Step 1 - Determine Location

ENTRÉE D'EAU PRINCIPALE / MAIN WATER VALVE

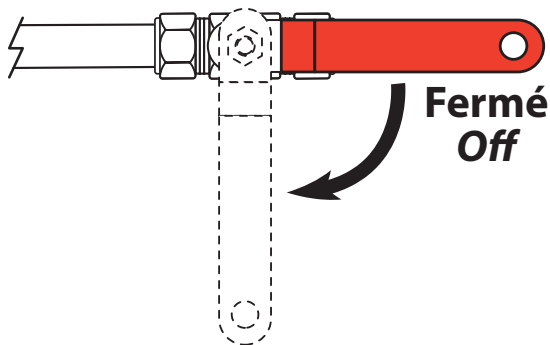

MUR STANDARD / STANDARD WALL

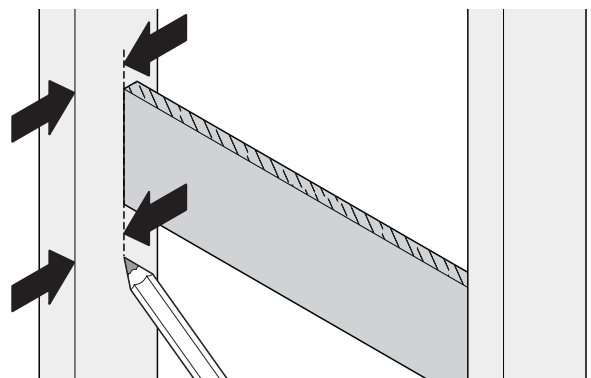
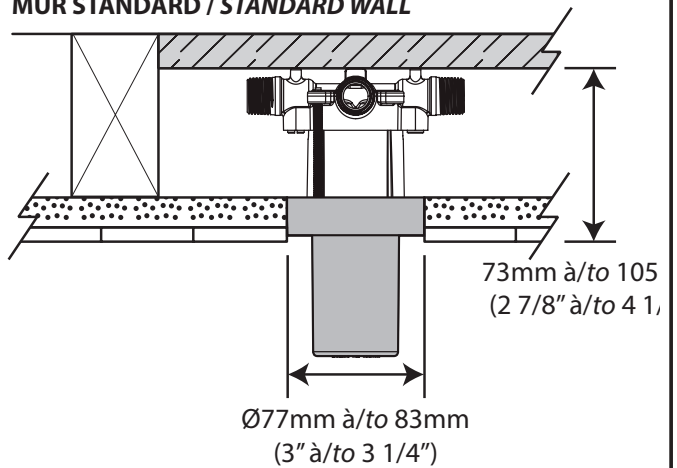

Étape 2 - Fixer la valve

Step 2 - Fix the Valve

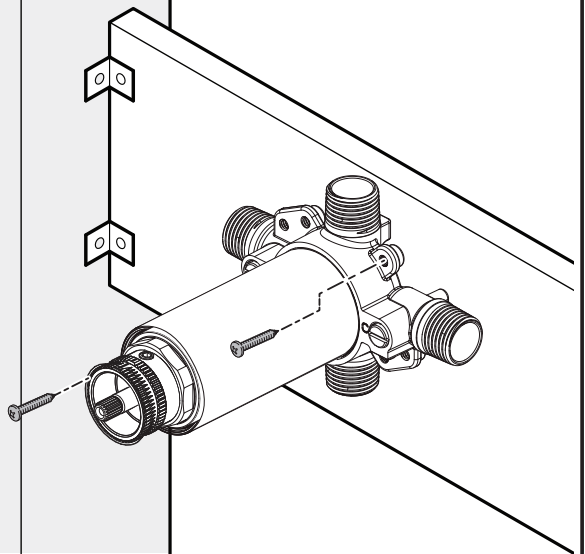
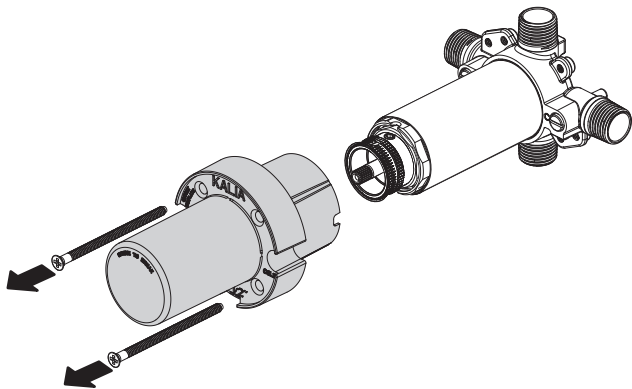

Étape 3 - Connection

Step 3 - Connexion

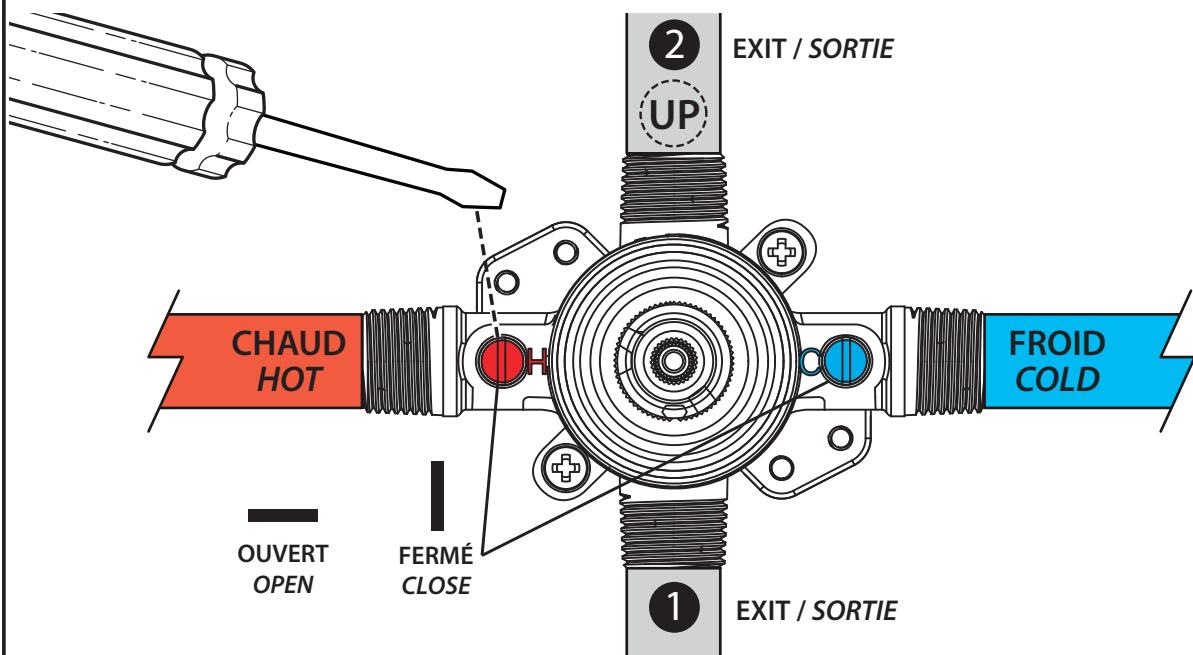

Installation fileté / Threaded installation

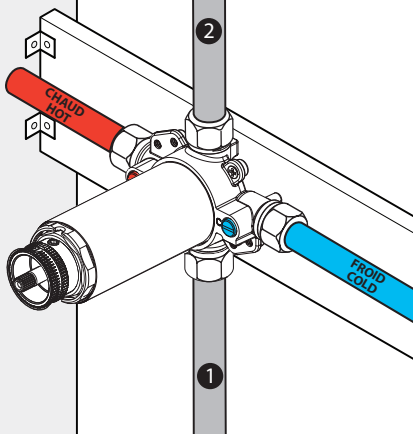

Installation soudée / Welded installation

⚠ ATTENTION / WARNING

Retirer la cartouche avant de souder

Remove the cartridge before the welding

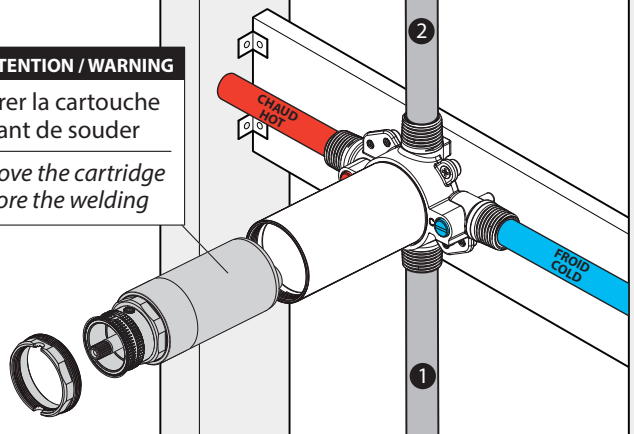

Étape 4 - Vérification

Step 4 - Verification

Entrée d'eau principale /
Main water valve

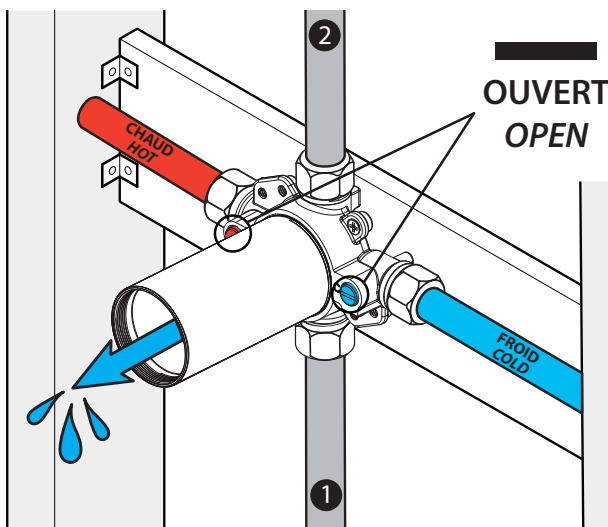
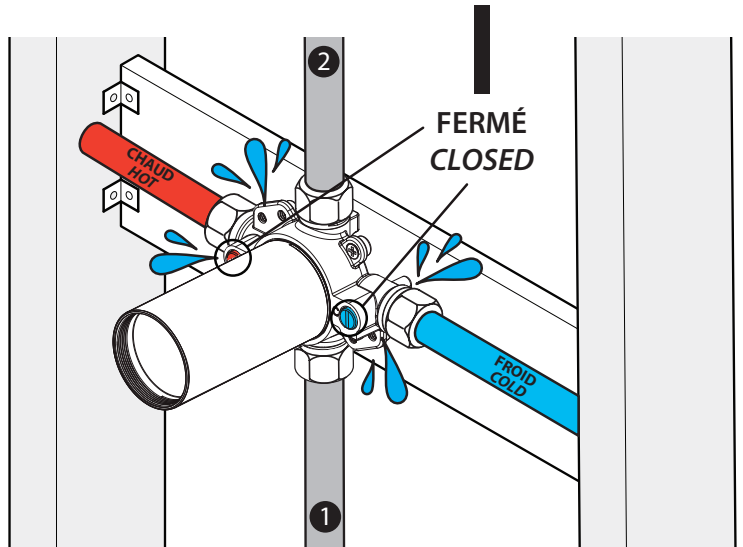
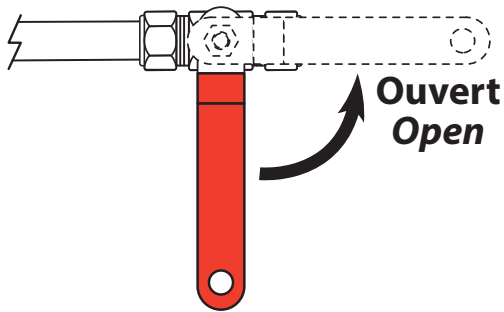

Ouvrir l'eau 30 secondes /
Open water 30 secondes

Étape 5 - Installer la cartouche

Step 5 - Install the cartridge

FERMÉ
CLOSED



Serrer à la main
Hand tighten

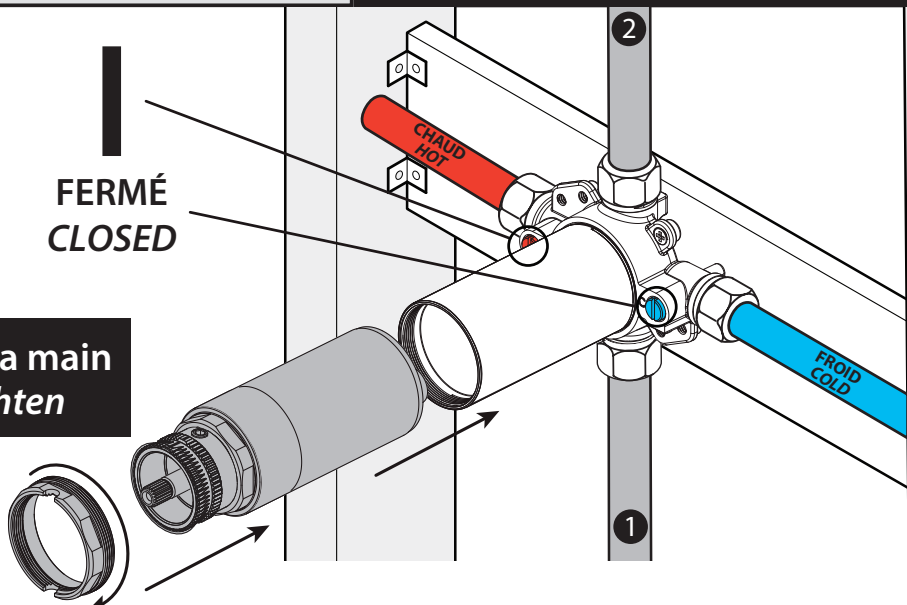

Étape 6 - Fixer la cartouche

Step 6 - Reinstall cartridge

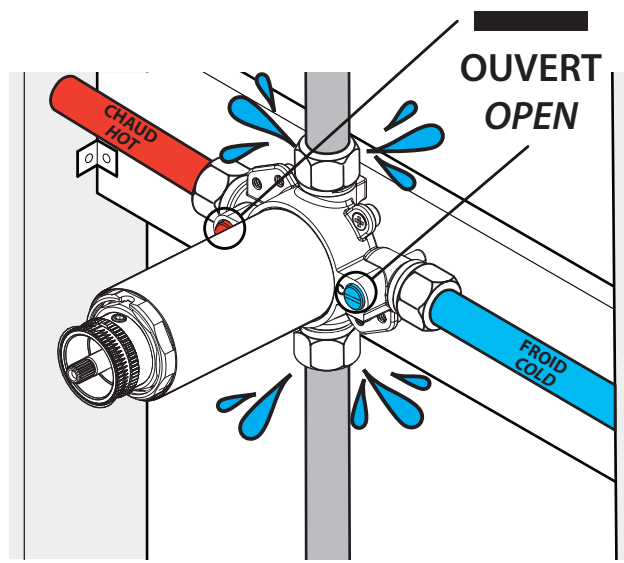
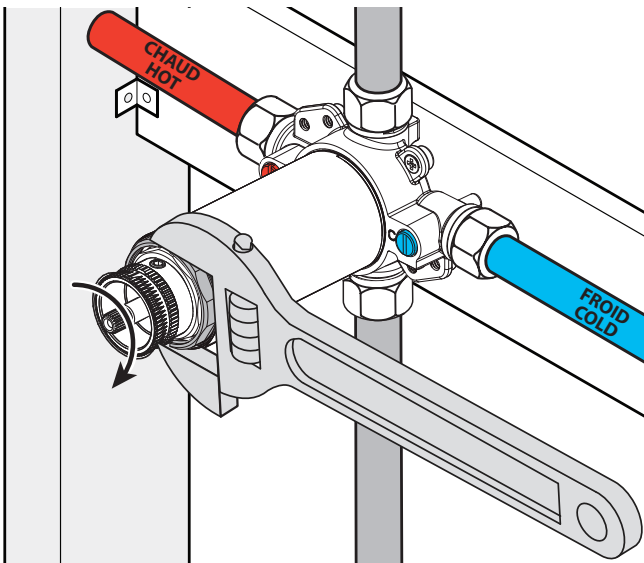

1/4 de tour seulement
1/4 turn only

Étape 7 - Remettre la protection

Step 7 - Reinstall template

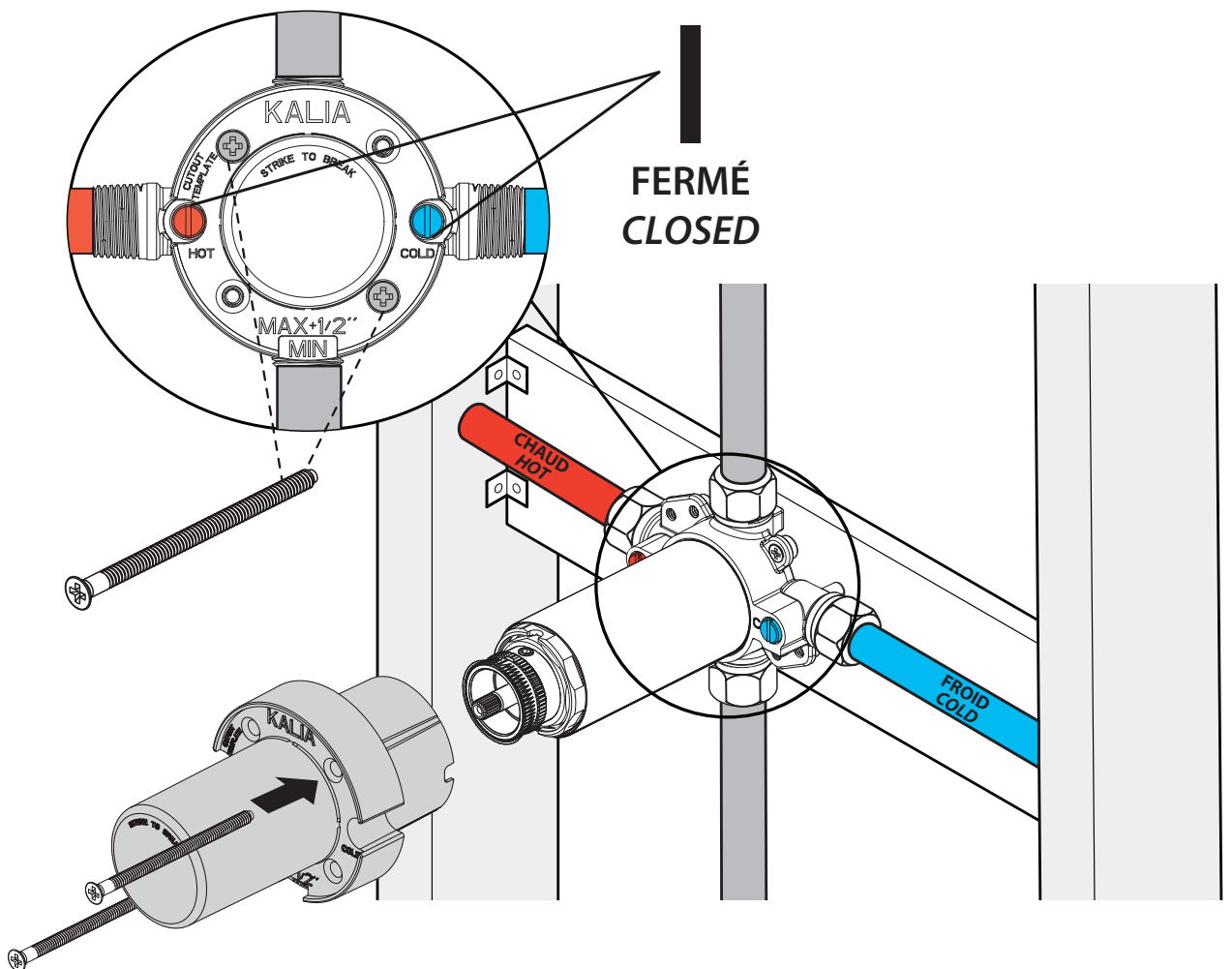

Garantie

GARANTIE À VIE LIMITÉE POUR LES SYSTÈMES DE DOUCHE KALIA À L'EXCEPTION DES COMPOSANTES SUIVANTES DONT LA GARANTIE EST POUR 1 AN :

- **JETS DE CORPS**
- **BOYAU FLEXIBLE**
- **TÊTE DE PLUIE**
- **RAIL POUR DOUCHETTE**
- **POMME DE DOUCHE**
- **BEC DE BAIN MURAL AVEC DÉVIATEUR**
- **DOUCHETTE**

Kalia inc. garantit à vie sa robinetterie de salle de bain contre tout défaut de matériel ou de fabrication dans des conditions normales d'utilisation et d'entretien tant et aussi longtemps que l'acheteur/propriétaire possède sa résidence.

Pour information sur la garantie complète, visitez le www.KaliaStyle.com.

Warranty

LIFETIME LIMITED WARRANTY ON KALIA SHOWER SYSTEMS EXCEPT 1 YEAR LIMITED WARRANTY FOR THE FOLLOWING COMPONENTS :

- **BODY JETS**
- **FLEXIBLE HOSE**
- **RAINHEAD**
- **WALLBAR**
- **SHOWERHEAD**
- **TUB SPOUT WITH DIVERTER**
- **HANDSHOWER**

Kalia Inc. guarantees all aspects of its bathroom faucets to be free of defects in material and workmanship for normal residential use for as long as the original consumer/purchaser owns his or her home.

For complete warranty information, visit www.KaliaStyle.com.



Kalia

HISTOIRES D'EAU^{MD}
ONCE UPON A TIME...WATER[®]

1355, 2^e Rue, Parc industriel
Sainte-Marie (Québec)
Canada G6E 1G9

T 418 387-9090

1 877 GO KALIA (1 877 465-2542)

F 418 387-9089

KaliaStyle.com     



Kalia

HISTOIRES D'EAU^{MD}
ONCE UPON A TIME...WATER[®]

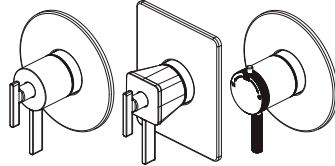

104090-xxx
104091-xxx
105508-xxx

Ensemble de finition pour valve coaxiale
1/2" de type T/P **AQUATONIK^{MC}** avec
sélecteur intégré

***AQUATONIKTM** type T/P 1/2" coaxial
valve with diverter decorative trim*

www.KaliaStyle.com

Instructions d'installation - Garantie *Installation Instructions - Warranty*

Numéro de série/Serial number



**Conserver ce guide après l'installation car il contient des informations utiles
pour le service et la garantie.**

*Keep these instructions after you have finished the installation, it contains useful
information regarding service and warranty.*

Merci d'avoir choisi Kalia !

Merci d'avoir choisi un produit Kalia et de faire confiance à notre entreprise.

Kalia a une philosophie d'affaires basée sur des valeurs fondamentales dont l'innovation et l'excellence ainsi qu'un service personnalisé adapté aux exigences d'aujourd'hui et de demain. Nous sommes convaincus que ce produit saura vous plaire et surpassera vos exigences en termes de fiabilité et durabilité. Nous sommes là pour vous!

Dans ce guide vous trouverez toute l'information nécessaire à l'installation et au bon fonctionnement de votre produit Kalia.

Dans le but d'assurer une installation et une utilisation optimales veuillez prendre quelques minutes pour étudier ce guide.

En cas de problème d'installation ou de performance, veuillez communiquer avec nous au numéro sans frais **1 877 GO KALIA (1-877-465-2542)** ou par courriel au service@KaliaStyle.com.

Nous vous remercions encore une fois d'avoir choisi un produit Kalia.

Thank you for choosing Kalia!

Thank you for choosing a Kalia product and for placing your trust in our company.

The Kalia business philosophy is based on a solid core of values focused on providing innovation and excellence as well as a personalized service designed to meet the changing needs of today and tomorrow.

We are convinced that you will be fully satisfied with your new Kalia product and that it will exceed your expectations in terms of reliability and durability. At Kalia we put our expertise to work for you!

This guide contains all the necessary information for the installation and proper use of your Kalia product. To ensure the smooth installation and optimal use of your product, we recommend taking a few moments to study the information provided in this guide.

*In the event that you should encounter a problem related to the installation or the performance of this product, please contact us at our toll-free line **1 877 GO KALIA (1-877-465-2542)** or by email at: service@KaliaStyle.com.*

Thank you once again for choosing Kalia.

Renseignements importants

IMPORTANT

- Lire attentivement le présent guide avant l'installation.
- Assurez-vous d'avoir tous les outils et matériaux nécessaires à l'installation.
- Vérifier que toutes les pièces illustrées à la section Schéma des pièces sont incluses et qu'aucune pièce n'est endommagée. Si un problème survient, le signaler immédiatement au vendeur.
- Respecter tous les codes de plomberie et de bâtiment locaux.

Kalia se réserve le droit d'apporter toute modification au design du produit et ceci sans préavis. Utiliser le manuel d'installation fourni dans l'emballage.

Kalia n'est pas responsable des problèmes causés par une installation non conforme aux directives énoncées dans le présent guide.

Bonne installation !

Important Information

IMPORTANT

- *Read this guide before proceeding with the installation.*
- *Make sure you have all the tools and materials needed for installation.*
- *Make sure all the parts shown in the Parts Diagram section are included and in good condition. If there is a problem, report it immediately to the seller.*
- *Respect all local plumbing and building codes.*

Kalia reserves the right to make any changes to the design of the product, without notice. Use the installation instruction supplied with the product.

Kalia is not responsible for problems caused by an installation not executed in accordance with the directions given in this guide.

Good installation!

104090

Schéma des pièces

Parts Diagram

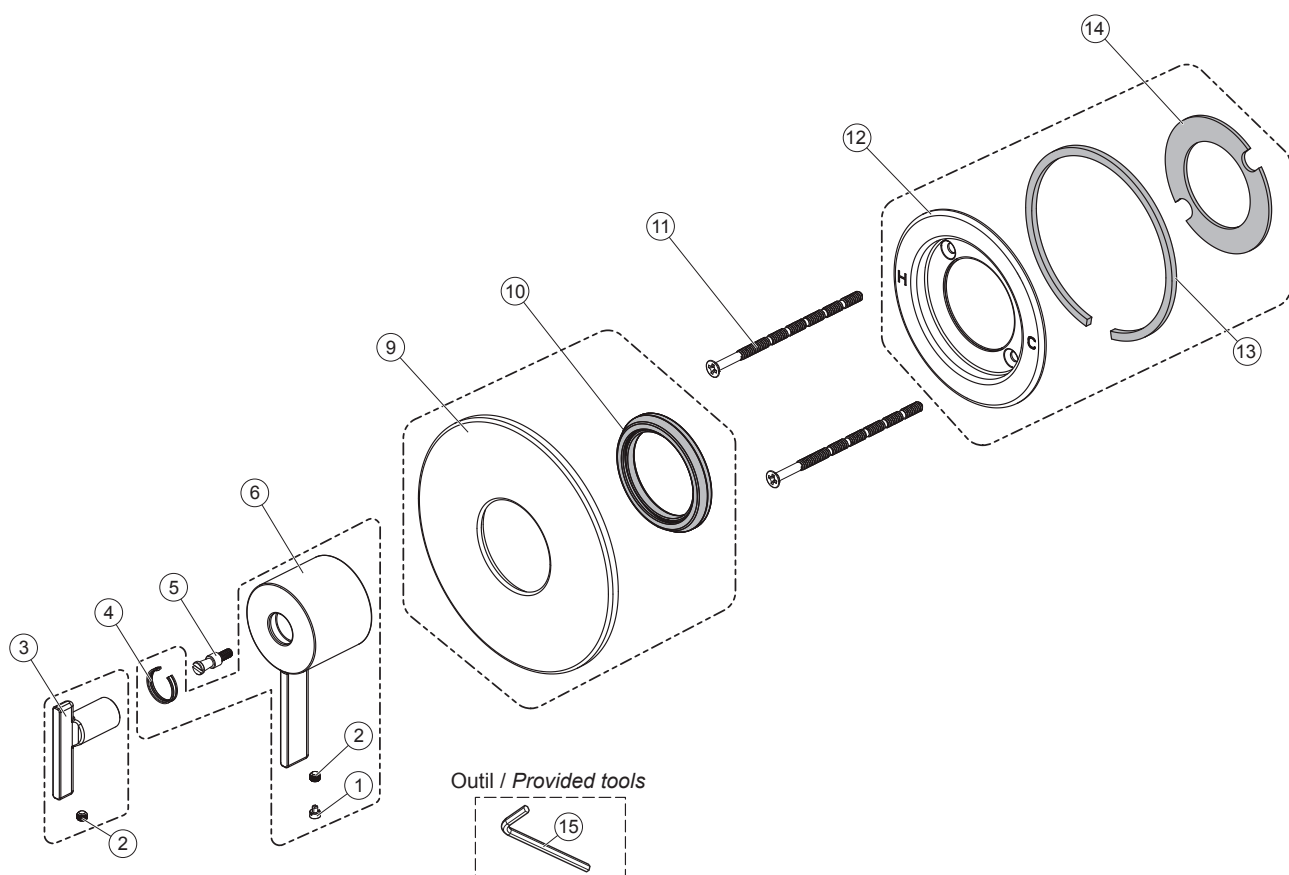

Liste des pièces

Parts List

| Assemblage Assembly | # | Número de pièce Part Number | Description | Qté totale Total qty |
|---|----|--------------------------------|--|-------------------------|
| Ensemble manette du sélecteur / Diverter handle assembly | | | | 1 |
| 104370-XXX * | 1 | 103958-XXX * | Capuchon décoratif / Handle cap | 1 |
| | 2 | 103959 | Vis M5x3.5 / Screw M5x3.5 | 1 |
| | 4 | 104369 | Anneau de plastique / Wearing washer | 1 |
| | 6 | 104368-XXX * | Manette du sélecteur / Diverter handle | 1 |
| Ensemble manette de température / Temperature handle assembly | | | | 1 |
| 104372-XXX * | 3 | 104371-XXX * | Manette de température / Temperature handle | 1 |
| | 2 | 103959 | Vis M5x3.5 / Screw M5x3.5 | 1 |
| - | 5 | 104373 | Extensions de pignon / Extension spline | 1 |
| Ensemble plaque décorative / Decorative plate assembly | | | | 1 |
| 104376-XXX * | 9 | 104377-XXX * | Plaque décorative / Decorative plate | 1 |
| | 10 | 104378 | Joint de compression / Compression gasket | 1 |
| - | 11 | 104383 | Vis mécanique #10-24 x 3-27/32" / Mechanical Screw #10-24 x 3-27/32" | 2 |
| Ensemble plaque de montage / Mounting plate assembly | | | | 1 |
| 104379 | 12 | 104380 | Plaque de montage / Mounting plate | 1 |
| | 13 | 104381 | Joint d'étanchéité externe / External Foam Gasket | 1 |
| | 14 | 104382 | Joint d'étanchéité central / Central Foam Gasket | 1 |
| - | 15 | 102887 | Clé hexagonale Hex 2.5 pour vis M5 / Allen Key Hex 2.5 for M5 Screw | 1 |

* XXX signifie que la couleur du fini doit être spécifiée/XXX means that the finish color must be specified

104091

Schéma des pièces

Parts Diagram

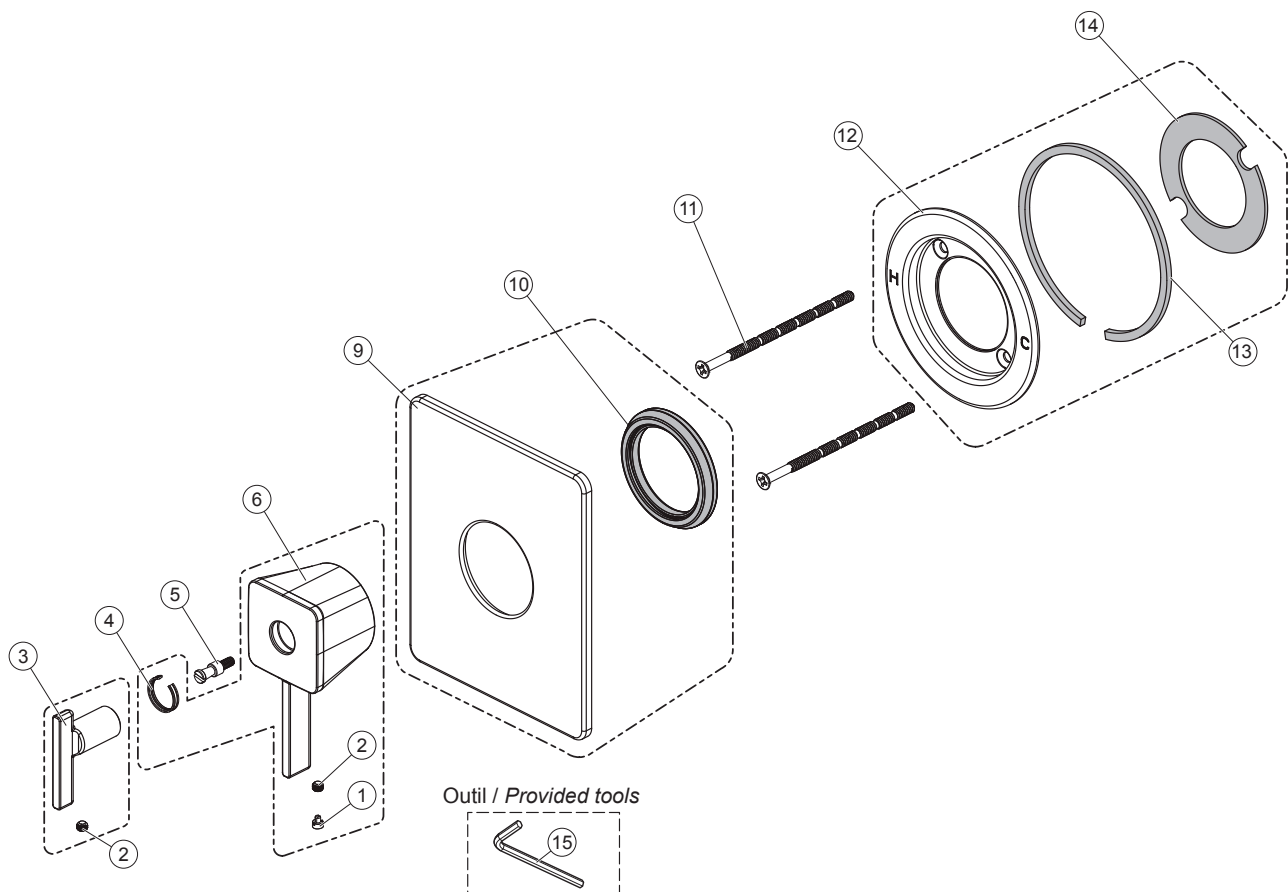

Liste des pièces

Parts List

| Assemblage Assembly | # | Numéro de pièce Part Number | Description | Qté totale Total qty |
|--|----|--------------------------------|---|-------------------------|
| Ensemble manette du sélecteur / <i>Diverter handle assembly</i> | | | | 1 |
| 104384-XXX * | 1 | 103958-XXX * | Capuchon décoratif / <i>Handle cap</i> | 1 |
| | 2 | 103959 | Vis M5x3.5 / <i>Screw M5x3.5</i> | 1 |
| | 4 | 104369 | Anneau de plastique / <i>Wearing washer</i> | 1 |
| | 6 | 104385-XXX * | Manette du sélecteur / <i>Diverter handle</i> | 1 |
| Ensemble manette de température / <i>Temperature handle assembly</i> | | | | 1 |
| 104372-XXX * | 3 | 104371-XXX * | Manette de température / <i>Temperature handle</i> | 1 |
| | 2 | 103959 | Vis M5x3.5 / <i>Screw M5x3.5</i> | 1 |
| - | 5 | 104373 | Extensions de pignon / <i>Extension spline</i> | 1 |
| Ensemble plaque décorative / <i>Decorative plate assembly</i> | | | | 1 |
| 104386-XXX * | 9 | 104387-XXX * | Plaque décorative / <i>Decorative plate</i> | 1 |
| | 10 | 104378 | Joint de compression / <i>Compression gasket</i> | 1 |
| - | 11 | 104383 | Vis mécanique #10-24 x 3-27/32" / <i>Mechanical Screw #10-24 x 3-27/32"</i> | 2 |
| Ensemble plaque de montage / <i>Mounting plate assembly</i> | | | | 1 |
| 104379 | 12 | 104380 | Plaque de montage / <i>Mounting plate</i> | 1 |
| | 13 | 104381 | Joint d'étanchéité externe / <i>External Foam Gasket</i> | 1 |
| | 14 | 104382 | Joint d'étanchéité central / <i>Central Foam Gasket</i> | 1 |
| - | 15 | 102887 | Clé hexagonale Hex 2.5 pour vis M5 / <i>Allen Key Hex 2.5 for M5 Screw</i> | 1 |

* XXX signifie que la couleur du fini doit être spécifiée/XXX means that the finish color must be specified

105508

Schéma des pièces

Parts Diagram

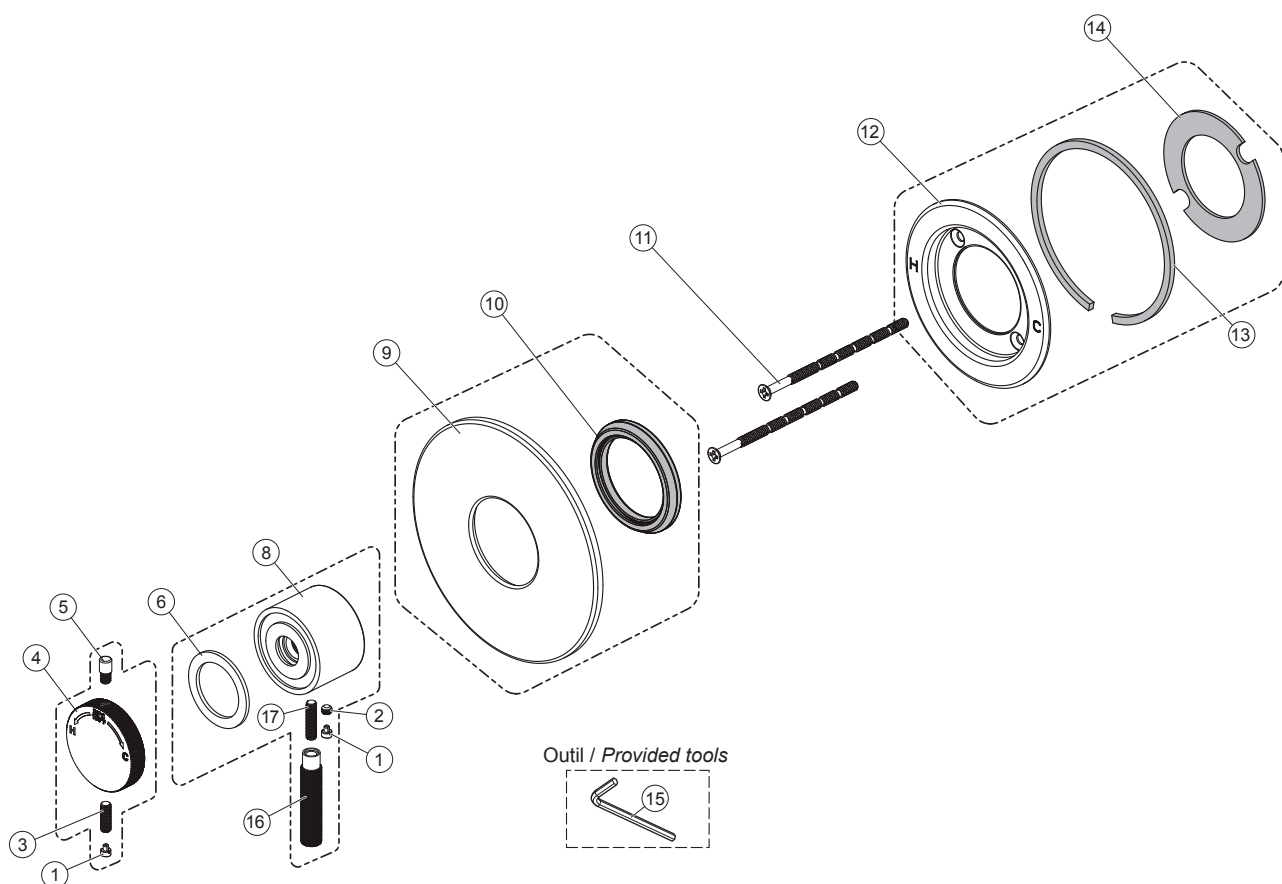

Liste des pièces

Parts List

| Assemblage Assembly | # | Número de pièce Part Number | Description | Qté totale Total qty |
|---|----|--------------------------------|--|-------------------------|
| Ensemble manette du sélecteur / Diverter handle assembly | | | | 1 |
| 105698-XXX * | 1 | 103958-XXX * | Capuchon décoratif / Handle cap | 1 |
| | 2 | 103959 | Vis M5x3.5 / Screw M5x3.5 | 1 |
| | 6 | 104369 | Anneau de plastique Ø39.5 / Wearing washer Ø39.5 | 1 |
| | 8 | 105700-XXX * | Manette du sélecteur / Diverter handle | 1 |
| | 16 | 105701-XXX * | Bâton moleté / Knurled lever | 1 |
| | 17 | 103311 | Vis M5x20 / Screw M5x20 | 1 |
| Ensemble manette de température / Temperature handle assembly | | | | 1 |
| 105703-XXX * | 1 | 103958-XXX * | Capuchon décoratif / Handle cap | 1 |
| | 3 | 105704 | Vis M5x15 / Screw M5x15 | 1 |
| | 4 | 105705-XXX * | Manette de température moleté / Knurled temperature handle | 1 |
| | 5 | 105706-XXX * | Bâton de température / Temperatur lever | 1 |
| Ensemble plaque décorative / Decorative plate assembly | | | | 1 |
| 104376-XXX * | 9 | 104377-XXX * | Plaque décorative / Decorative plate | 1 |
| | 10 | 104378 | Joint de compression / Compression gasket | 1 |
| - | 11 | 104383 | Vis mécanique #10-24 x 3-27/32" / Mechanical Screw #10-24 x 3-27/32" | 2 |
| Ensemble plaque de montage / Mounting plate assembly | | | | 1 |
| 104379 | 12 | 104380 | Plaque de montage / Mounting plate | 1 |
| | 13 | 104381 | Joint d'étanchéité externe / External Foam Gasket | 1 |
| | 14 | 104382 | Joint d'étanchéité central / Central Foam Gasket | 1 |
| - | 15 | 102887 | Clé hexagonale Hex 2.5 pour vis M5 / Allen Key Hex 2.5 for M5 Screw | 1 |

* XXX signifie que la couleur du fini doit être spécifiée/XXX means that the finish color must be specified

Outils et matériaux nécessaires



Perceuse électrique

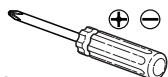

Tournevis *Phillips* et plat



Thermomètre



Clé à molette

Calfeutrant clair au silicone

Necessary Tools and Materials

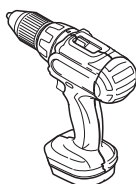

Electric drill

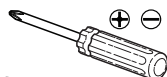

Flat-head and *Phillips* screwdrivers



Thermometer



Adjustable wrench

Clear silicone caulking

Étape 1 - Enlever les protections

Step 1 - Remove the caps

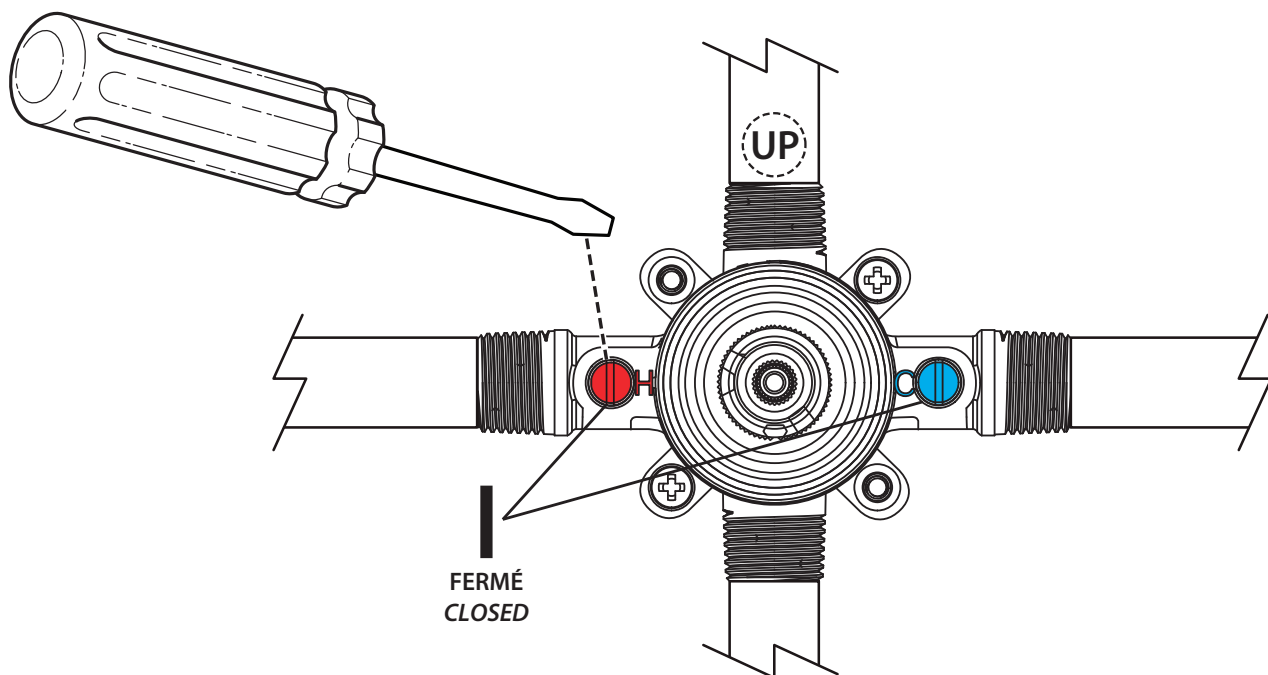
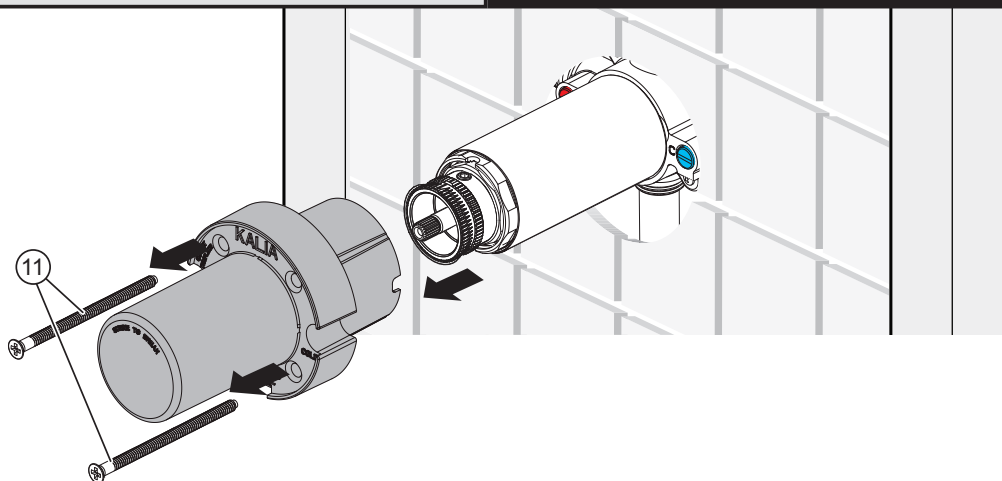

Étape 2 - Enlever la cartouche

Step 2 - Remove cartridge

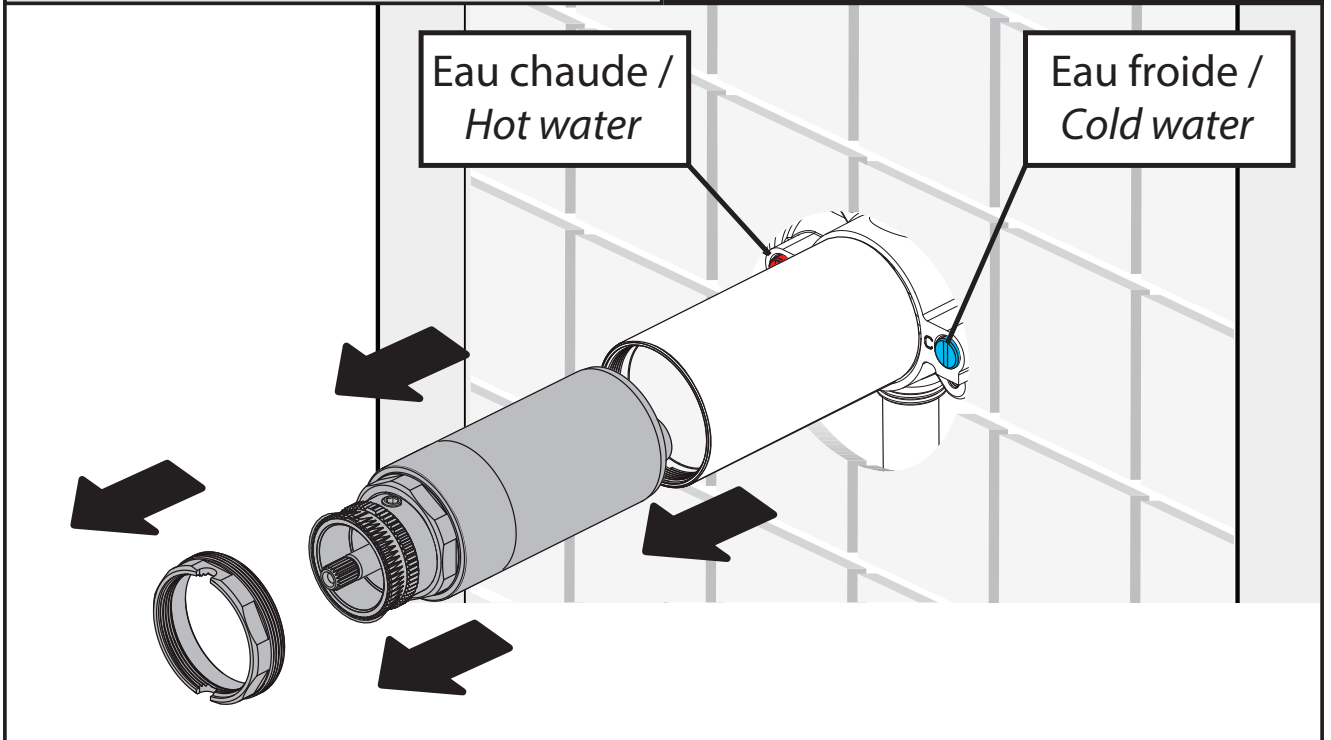

Étape 3 - Test d'eau

Step 3 - Water test

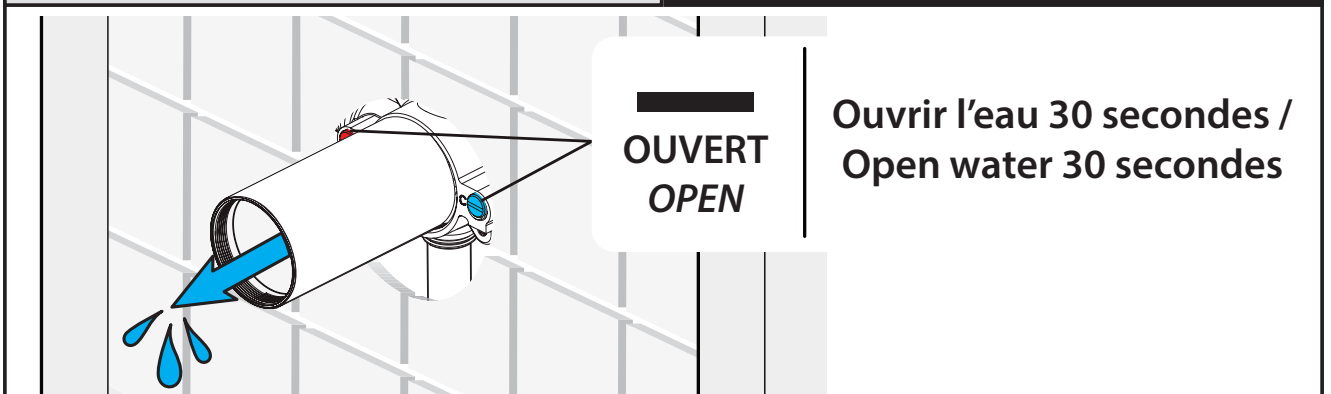

Étape 4 - Installer la cartouche

Step 4 - Installing the cartridge

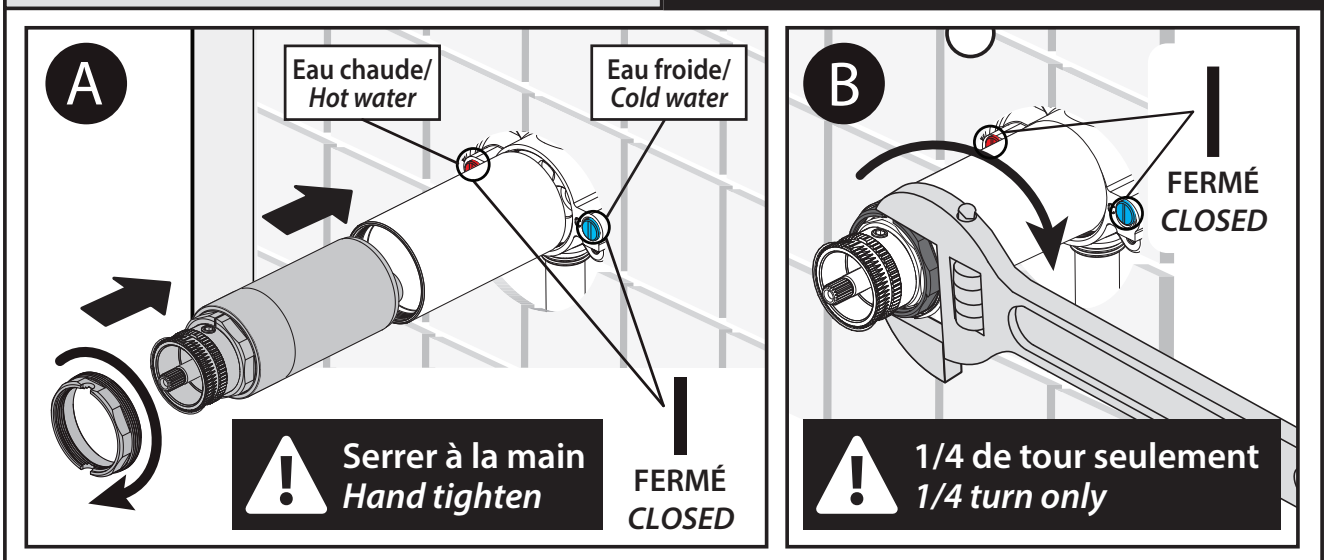

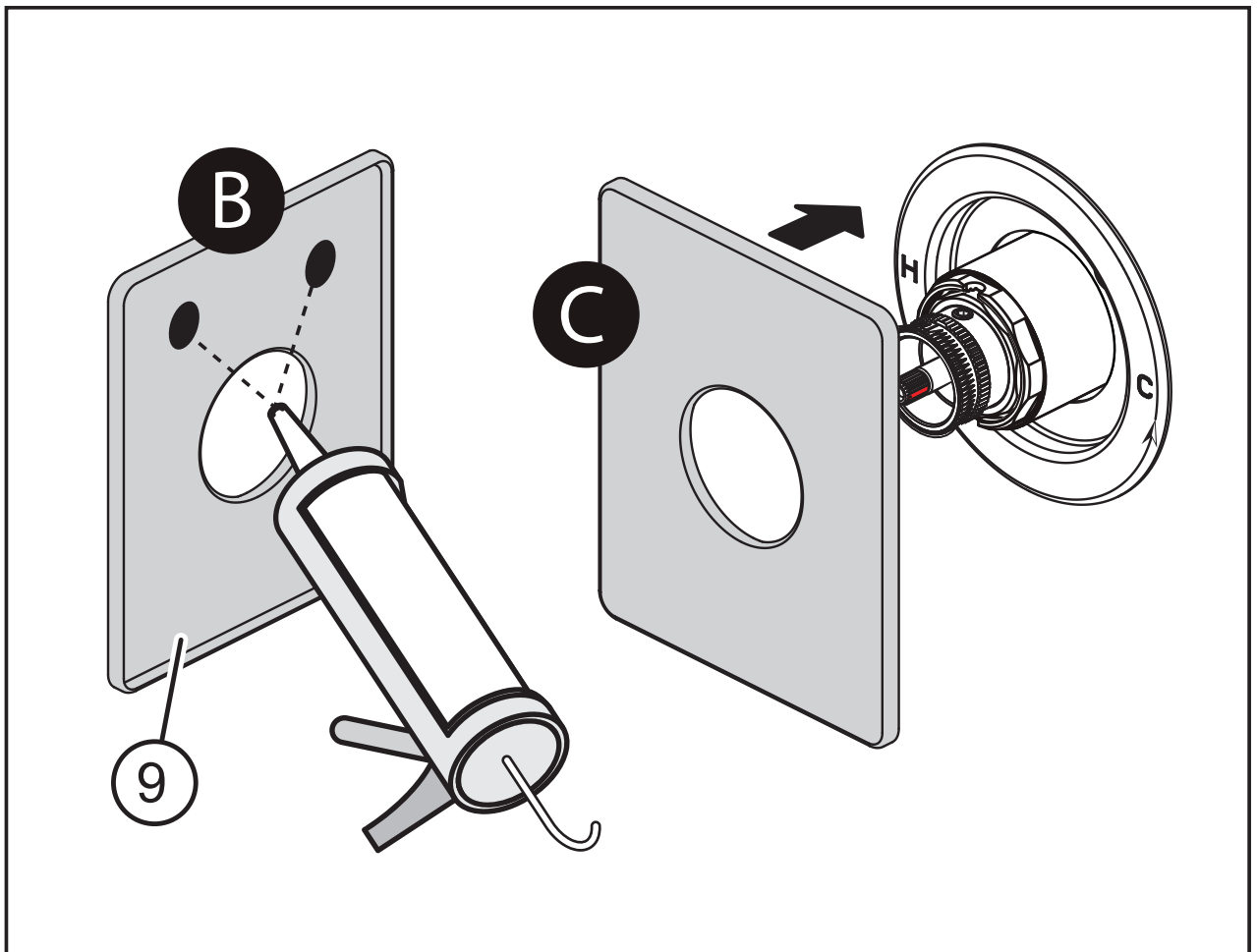
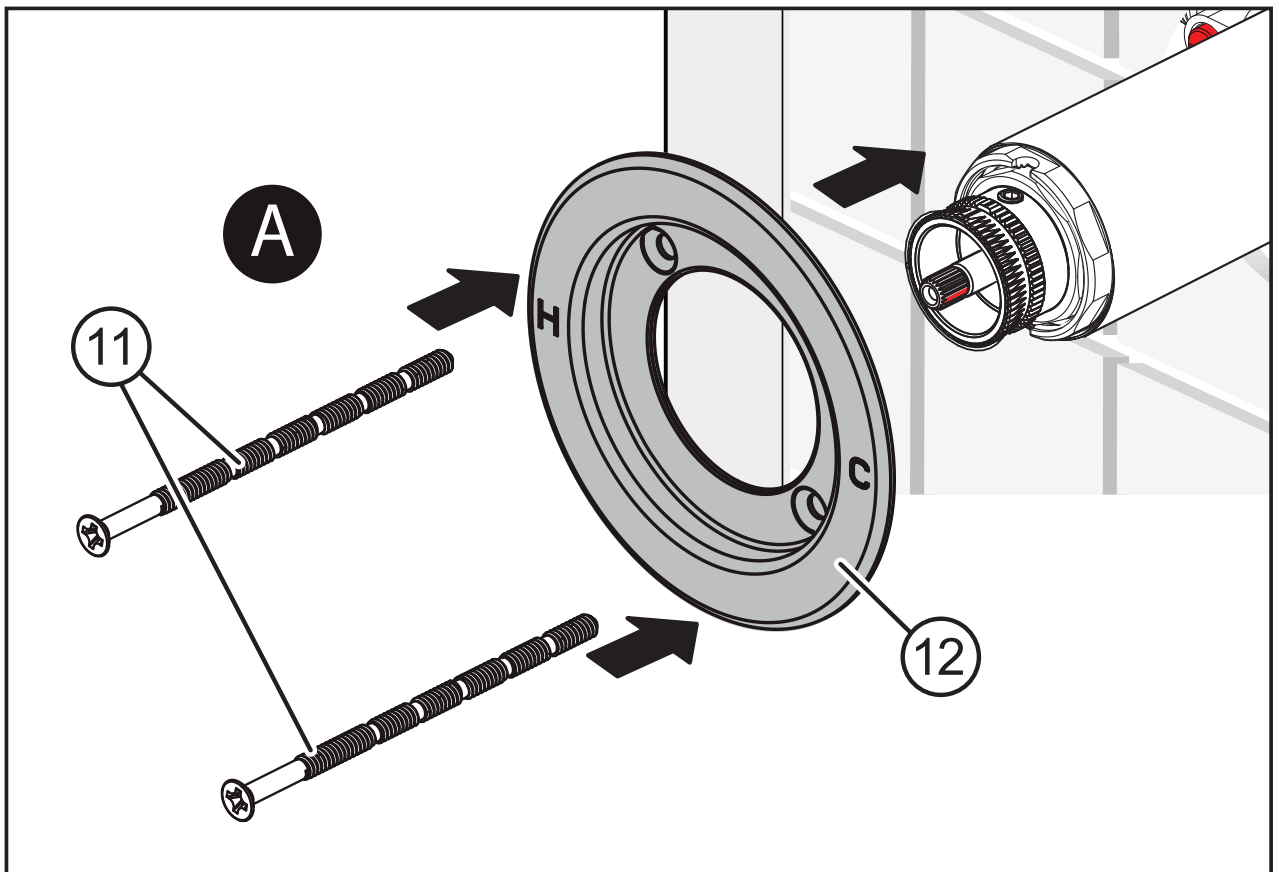

104090-xxx / 104091-xxx

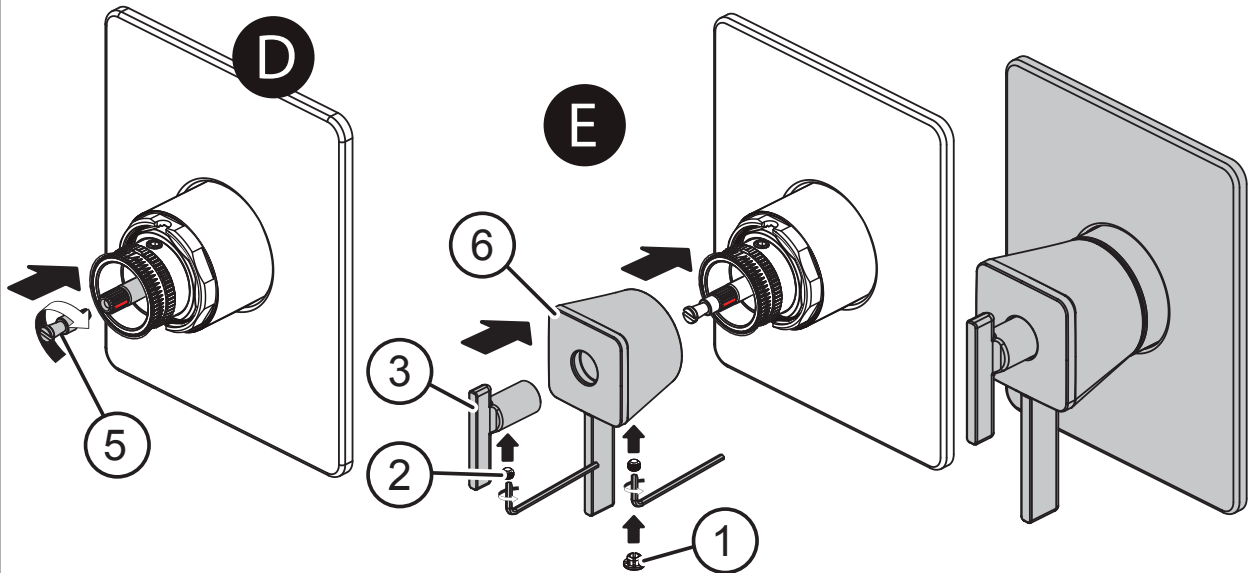

105508-xxx

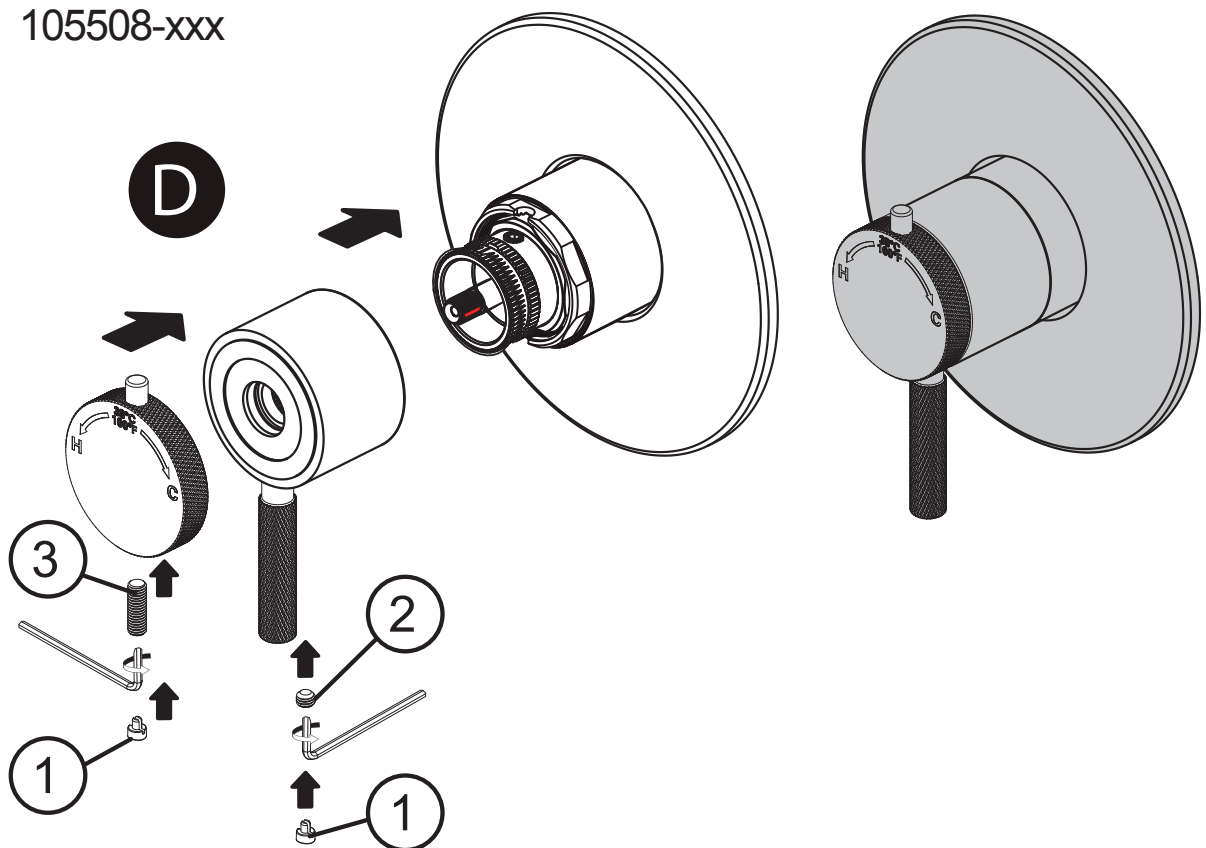

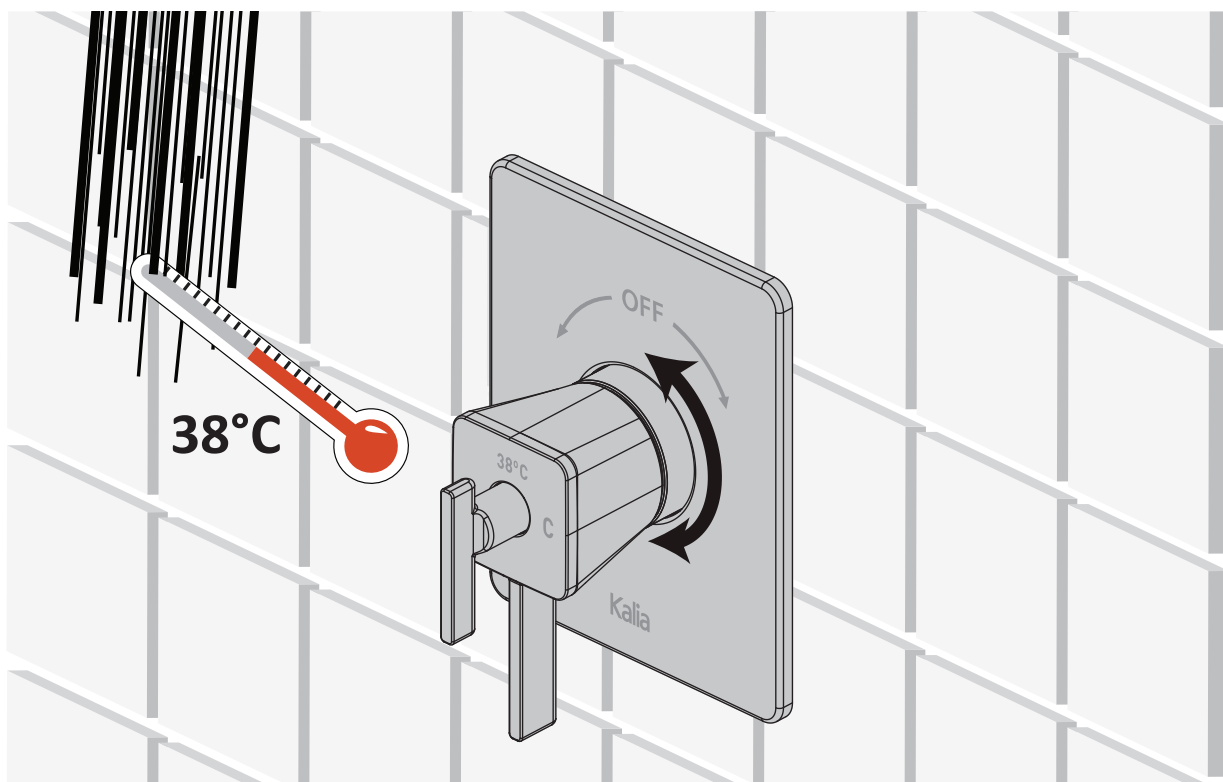

- A** Ouvrir l'eau à 38°C et vérifier la température à l'aide d'un thermomètre.
Open the water at 38°C and check the temperature with a thermometer.

- B** Si la température ne vous convient pas, vous référer à la section suivante (page 7).
If the temperature is not right, go to the next section (page 7).

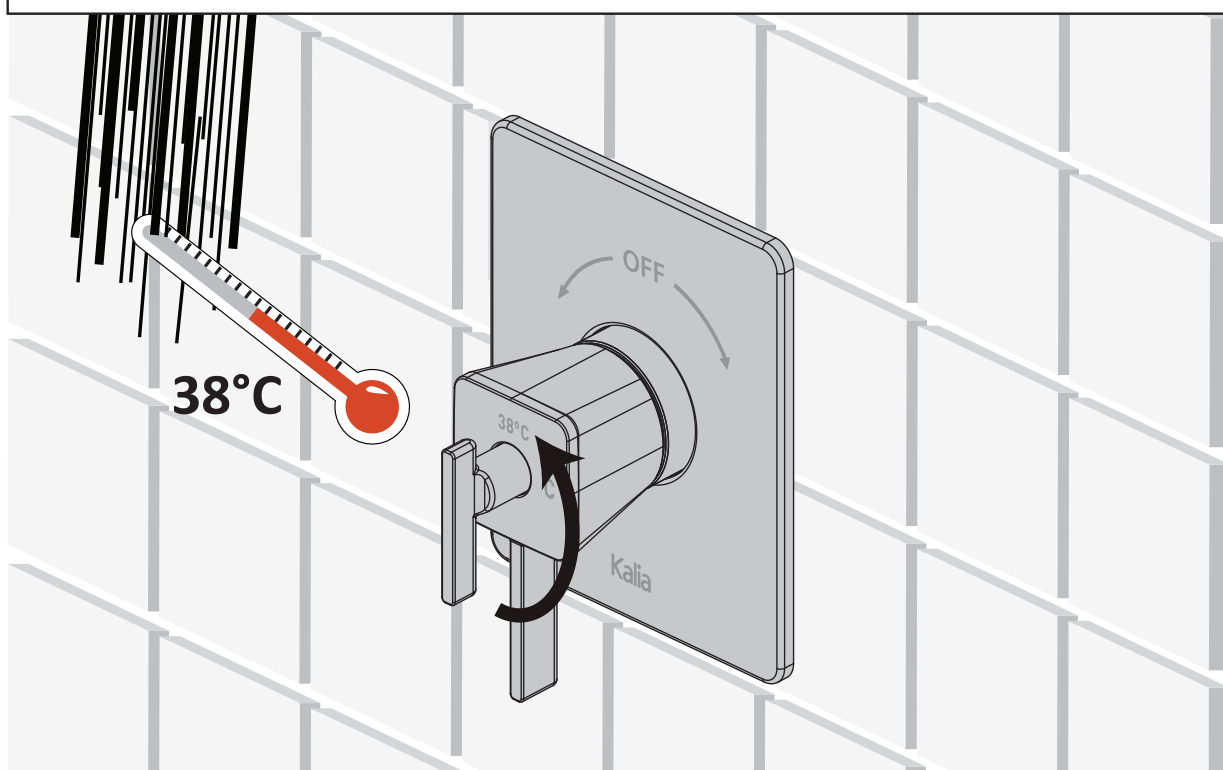

La température ne vous convient pas ?

The temperature is not correct?

A Tourner la manette de température jusqu'à la température souhaitée./ Turn temperature handle to the desired temperature.

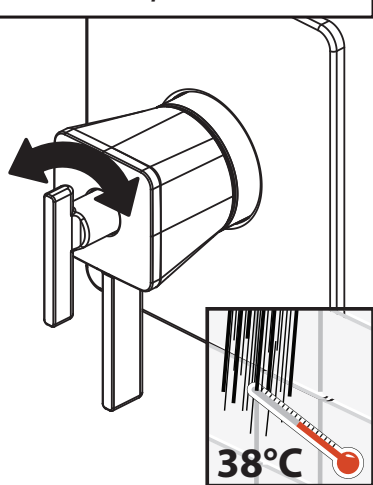

B Dévisser et retirer./ Unscrew and remove.

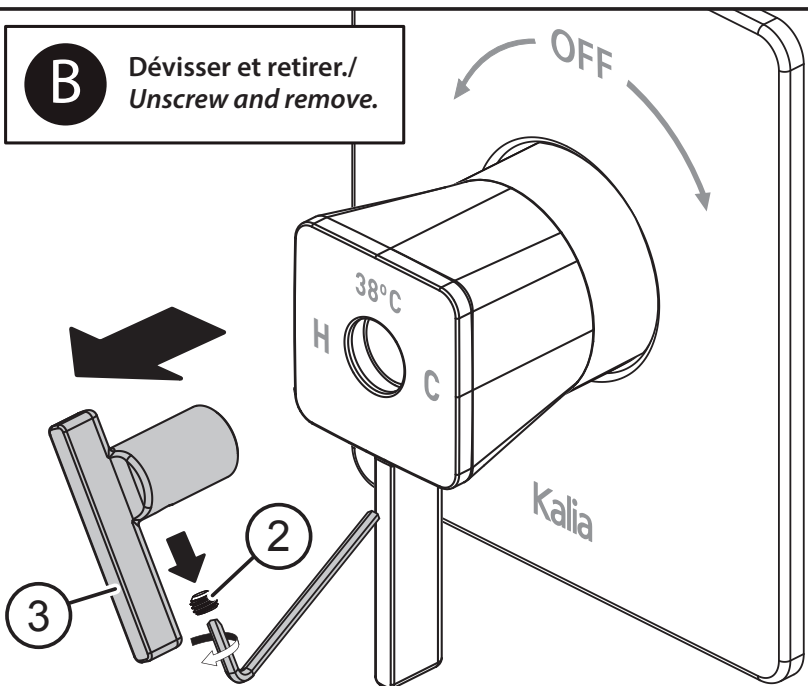

C

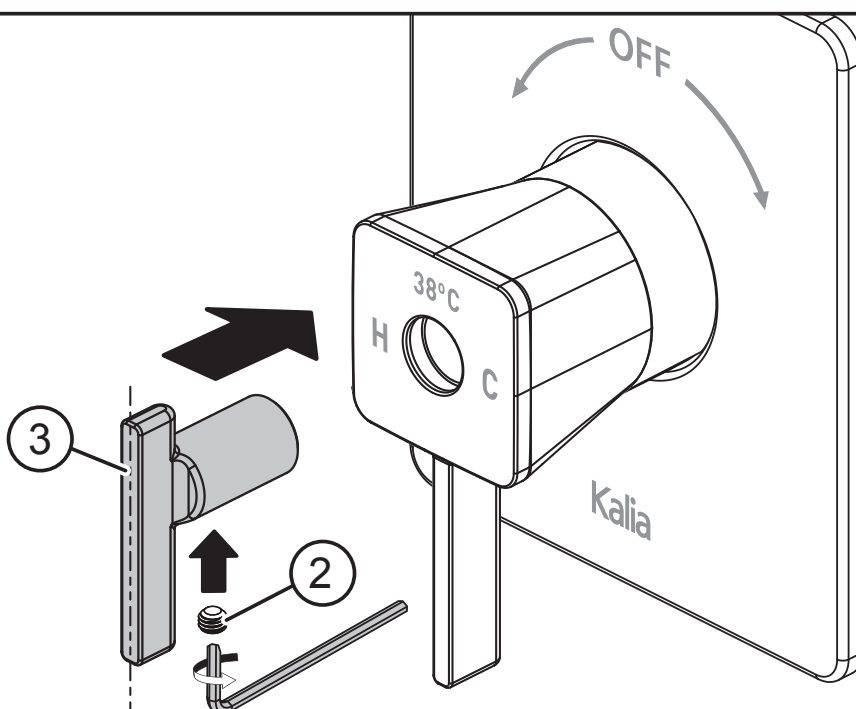

REFAIRE LES ÉTAPES 5-6 / REPEAT STEPS 5-6 (PAGES 5 & 6)

Guide de dépannage

Troubleshooting Guide

Les manettes
sont
désalignées ?

Solution :

- Retirer les poignées (A), dévisser (B), retirer la bague déviatrice (C), tourner d'une position (D), replacer la bague déviatrice (E) et continuer les étapes à la page 9.

The diverter
handles are
miss-aligned?

Solution:

- Remove handles (A), release set-screws (B), remove diverter sleeve (C), reposition (D), reinstall diverter sleeve (E) and follow the steps on page 9.

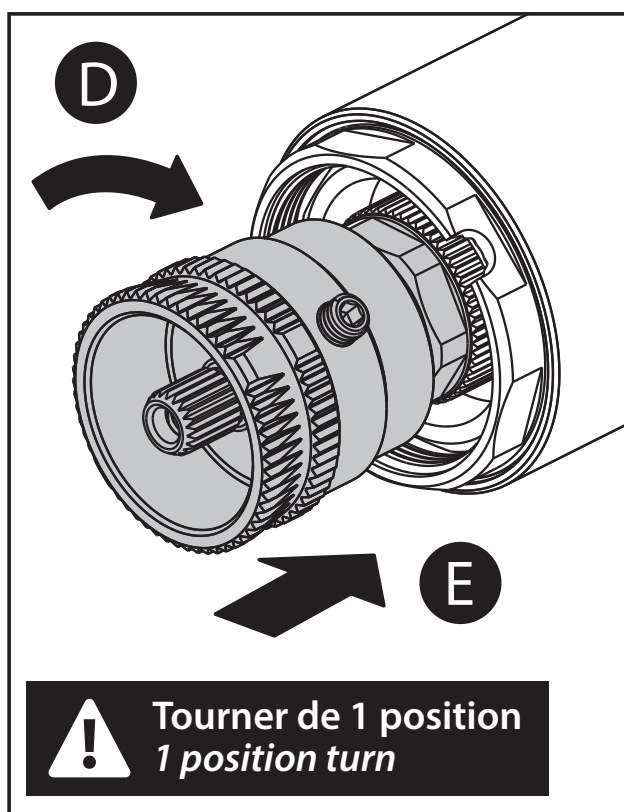
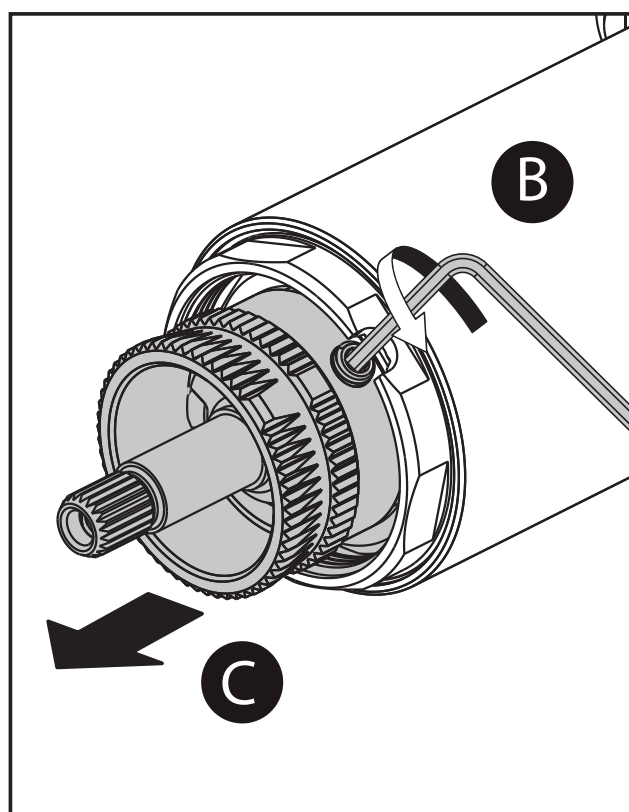
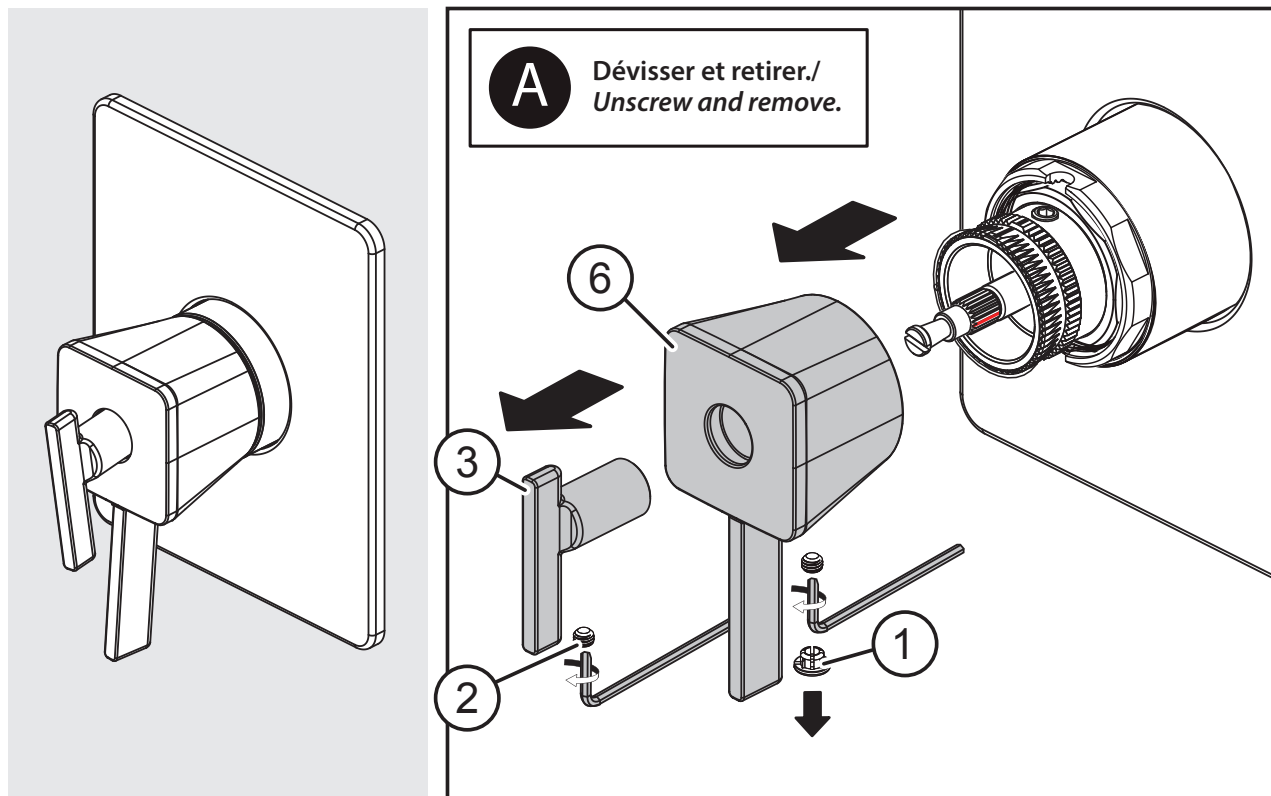

F Appuyer fortement sur la bague déviatrice et visser jusqu'à ce que les vis s'appuient sur la cartouche.
While pressing firmly on the diverter sleeve, tighten until the screws rests on the cartridge.

Vue de face/Front view

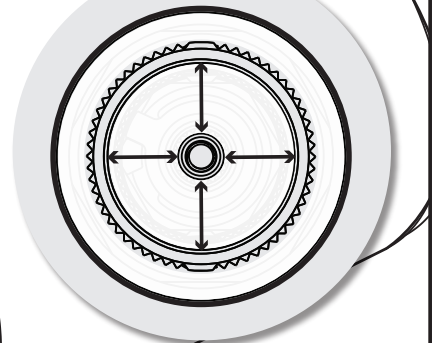

Vue de côté/Side view

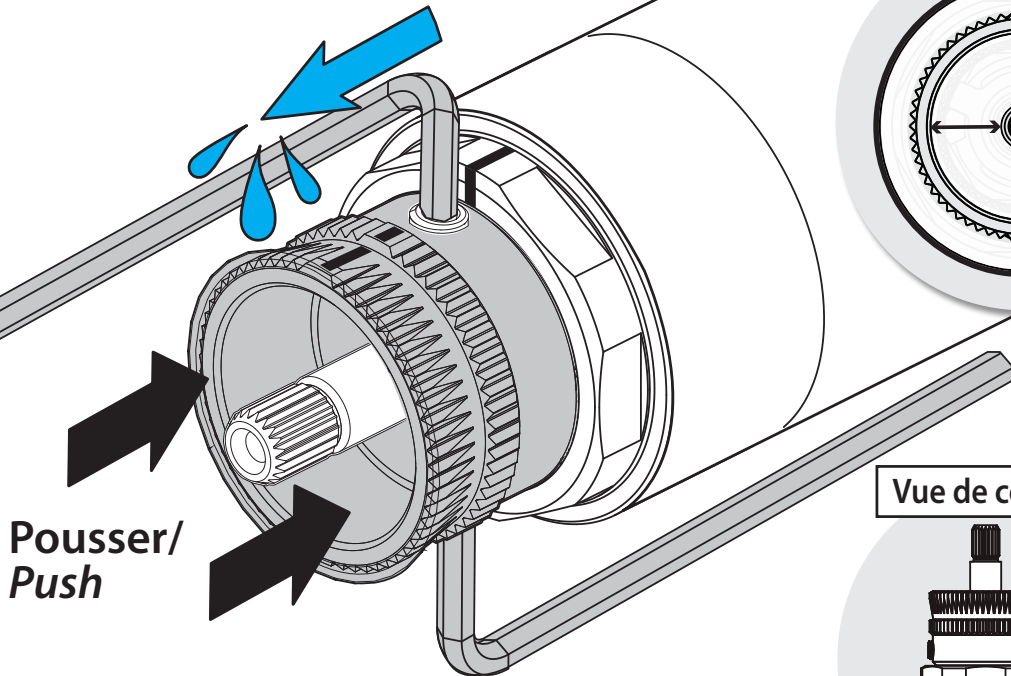
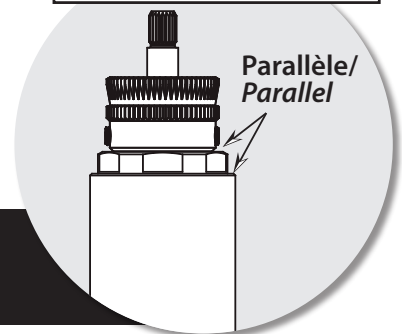

IMPORTANT: Bien centrer le pignon denté./**IMPORTANT:** Center the stem adaptor.

G Visser en alternance 1/2 tour chaque vis./*Alternately turn each set-screw a half a turn at a time.*

1/2 tour/
Half a turn

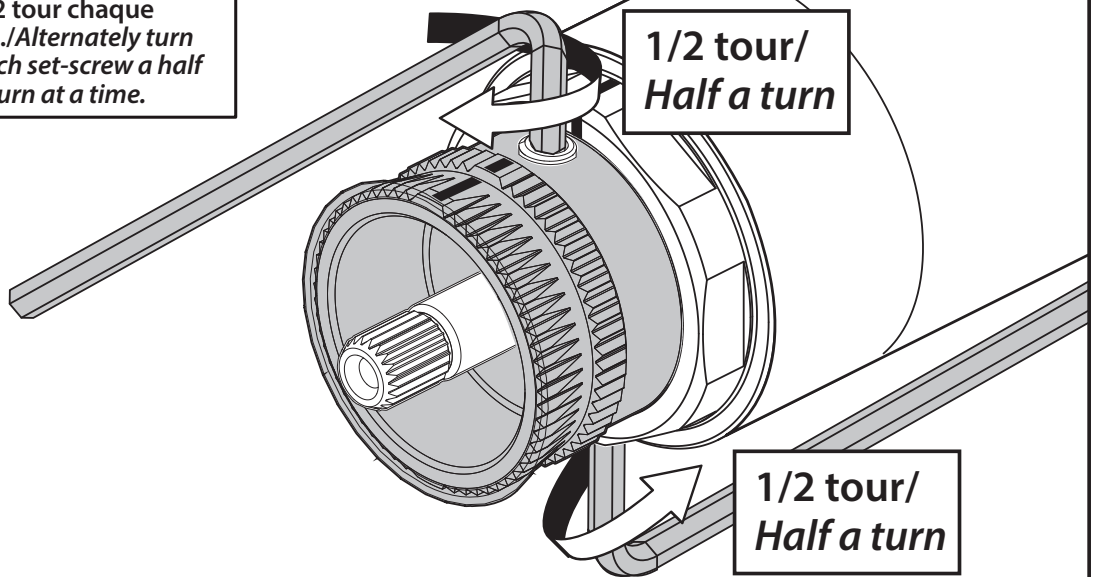

1/2 tour/
Half a turn

REFAIRE LES ÉTAPES 5-6 / REPEAT STEPS 5-6 (PAGES 5 & 6)

Guide de dépannage

Troubleshooting Guide

La manette du sélecteur est difficile à tourner?

Raison possible : l'écrou de la cartouche est trop serré.

Solution :

- Suivre les étapes ci-dessous.

The diverter handle is too stiff?

Possible reason: The cartridge nut is too tight.

Solution:

- Follow steps below.

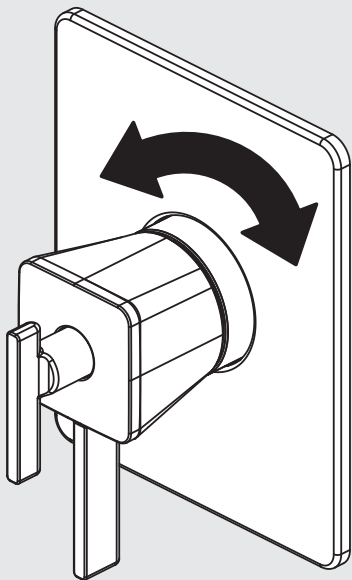

A Dévisser et retirer./
Unscrew and remove.

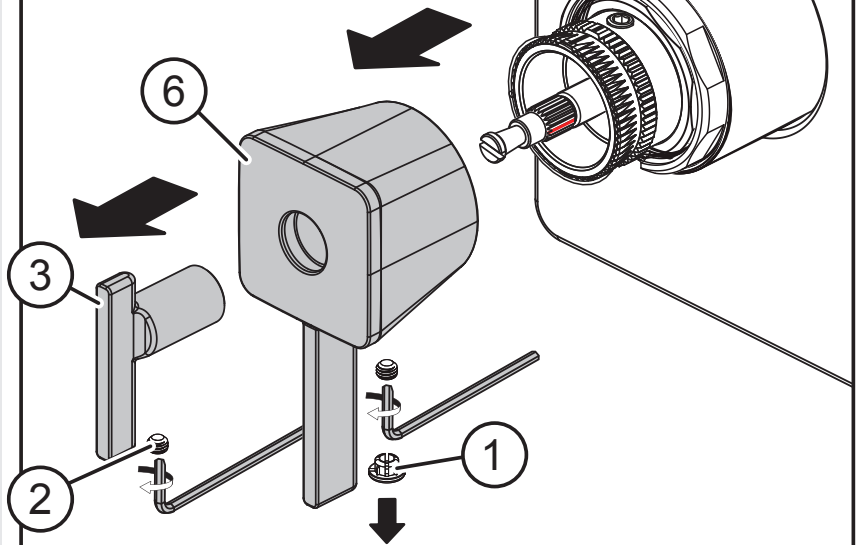

B

FERMÉ
CLOSED

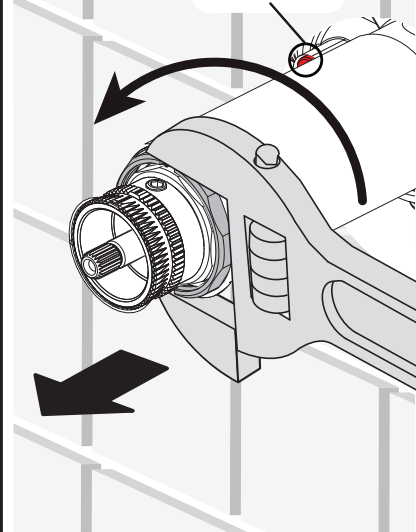

C

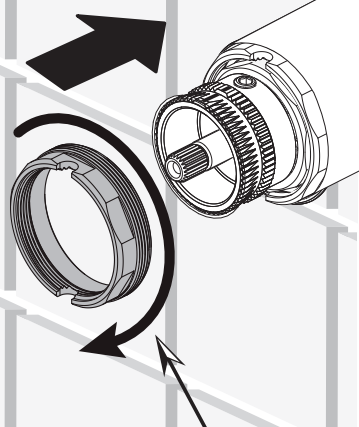

⚠ Serrer à la main
Hand tighten

D

OUVERT
OPEN

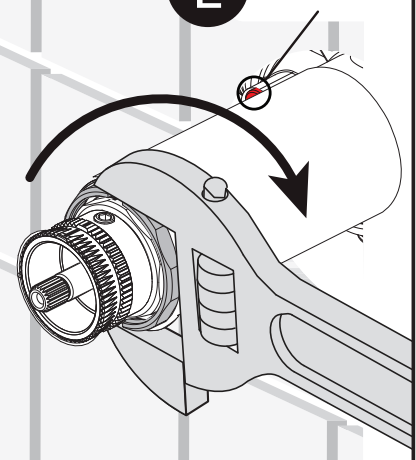

⚠ 1/4 de tour seulement
1/4 turn only

REFAIRE LES ÉTAPES 5-6 / REPEAT STEPS 5-6 (PAGES 5 & 6)

Guide de dépannage

Troubleshooting Guide

La manette de température est difficile à tourner?

Raisons possibles: le pignon central est décentré ou les vis de la bague déviatrice sont trop serrées.

Solution:

- Refaire l'étape 4 en portant une attention particulière à ces deux points illustrés plus bas (B et C).

The temperature handle is too stiff?

Possible reason: The central spline is offset or diverter sleeves screws are too tight.

Solution:

- Repeat step 4 paying particular attention to the steps below (B and C).

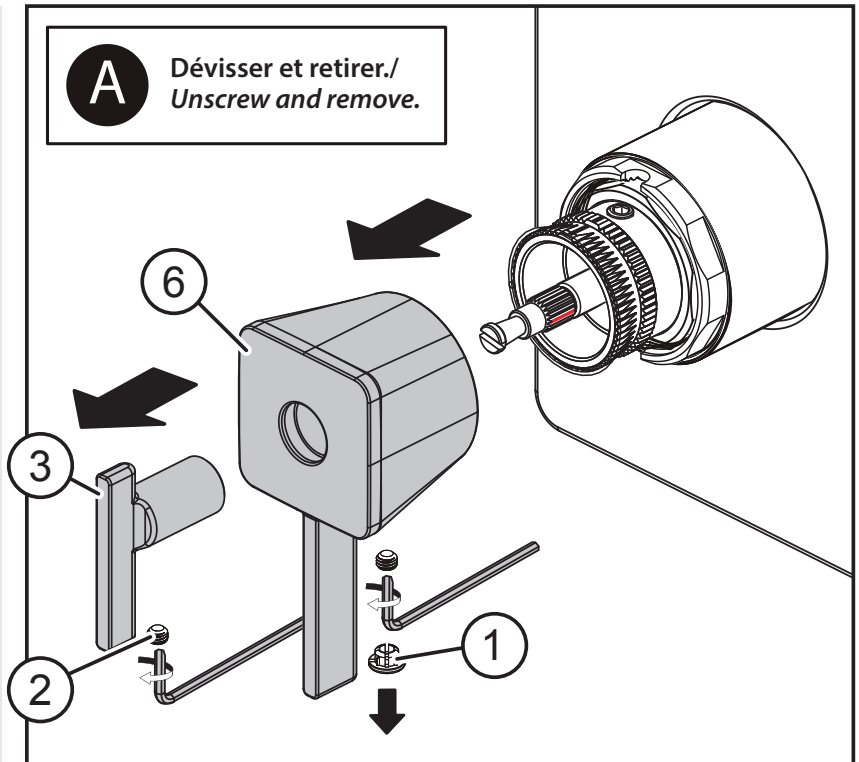
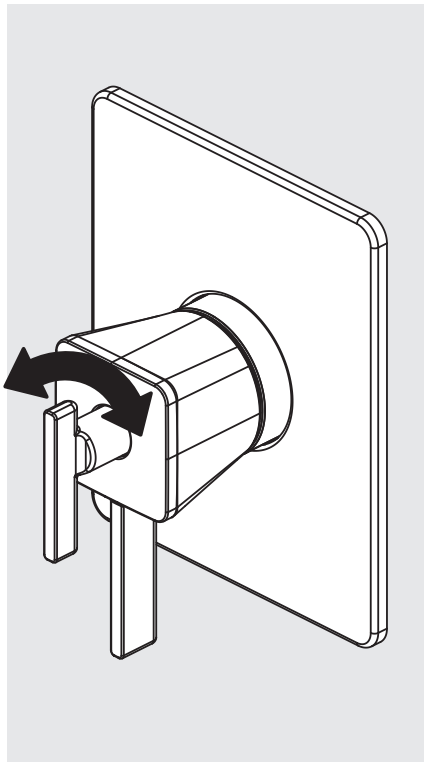

B Valider si le pignon central est bien centré./Be sure the central spline is centered.

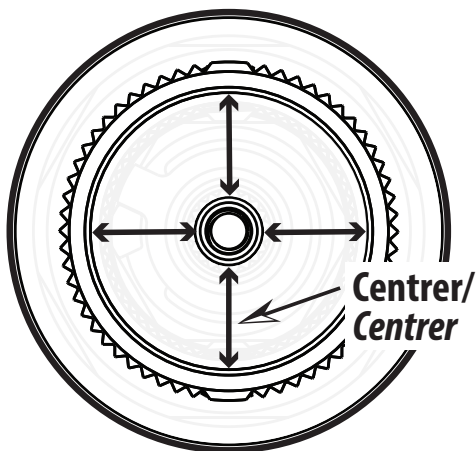

C Visser en alternance 1/2 tour chaque vis./Alternately turn each set-screw a half a turn at a time.

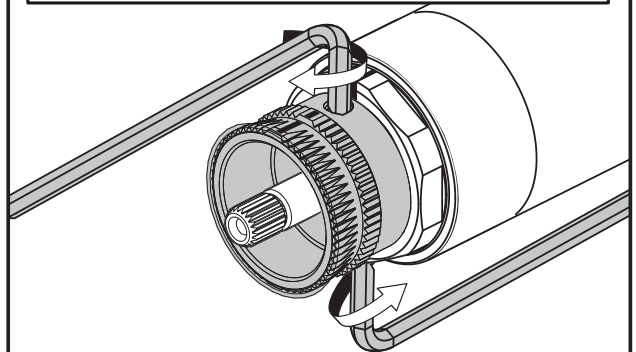

1/2 de tour seulement
1/2 turn only

REFAIRE LES ÉTAPES 5-6 / REPEAT STEPS 5-6 (PAGES 5 & 6)

Guide de dépannage

Troubleshooting Guide

L'eau est seulement tempérée?

Raison possible: L'entrée d'eau chaude et froide est inversée.

Solution:

- Enlever la cartouche et la faire pivoter de 1/2 tour afin d'inverser les entrées d'eau.

Tepid water?

Possible reason: Hot and cold water inlet is reversed.

Solution:

- Remove the cartridge and turn it a 1/2 turn to reverse the water inlets.

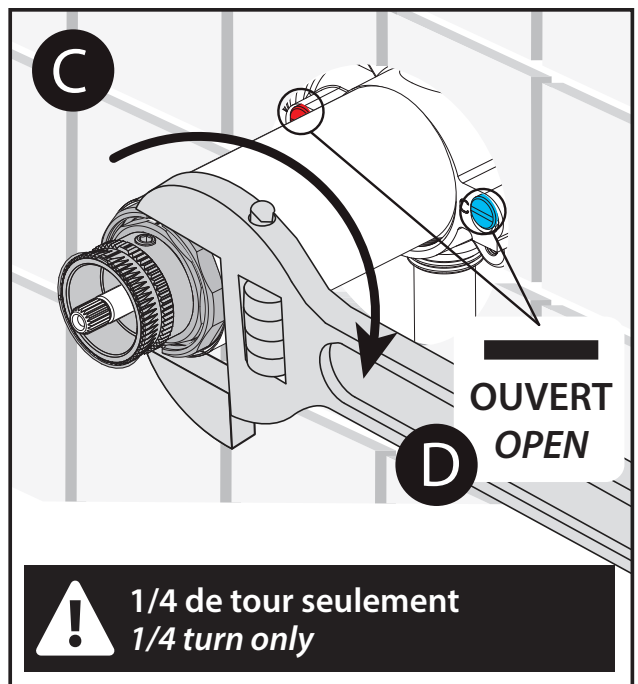
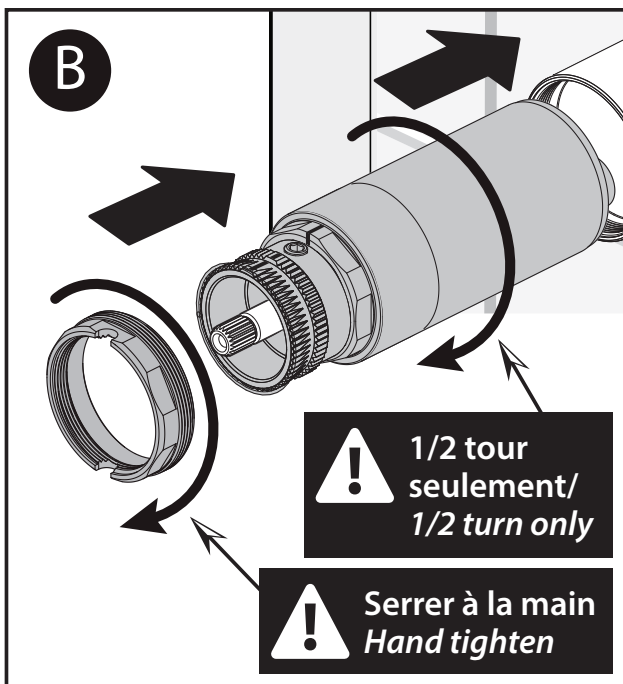
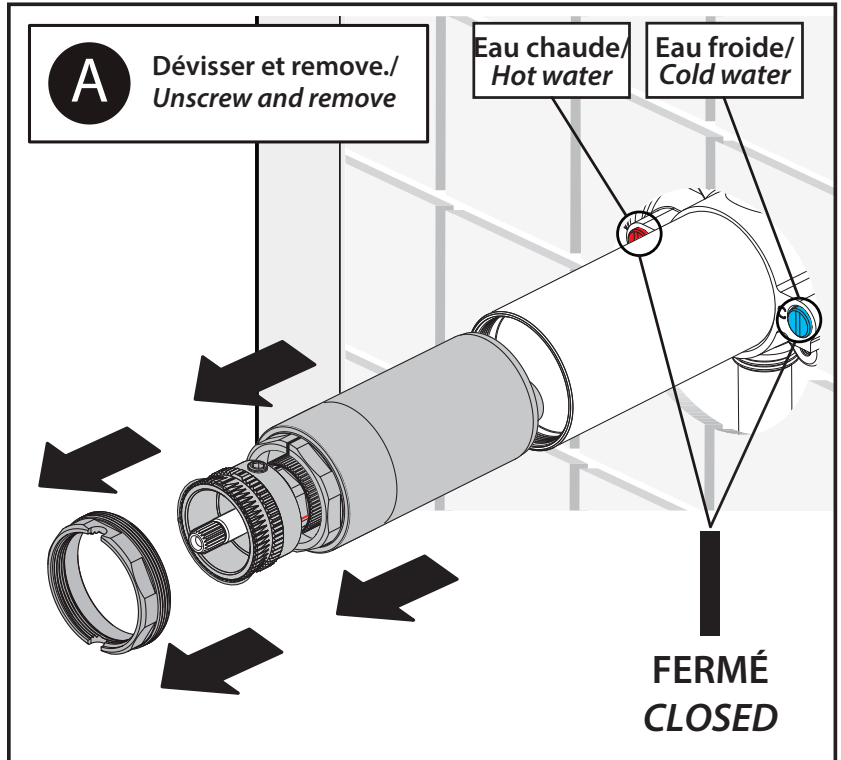
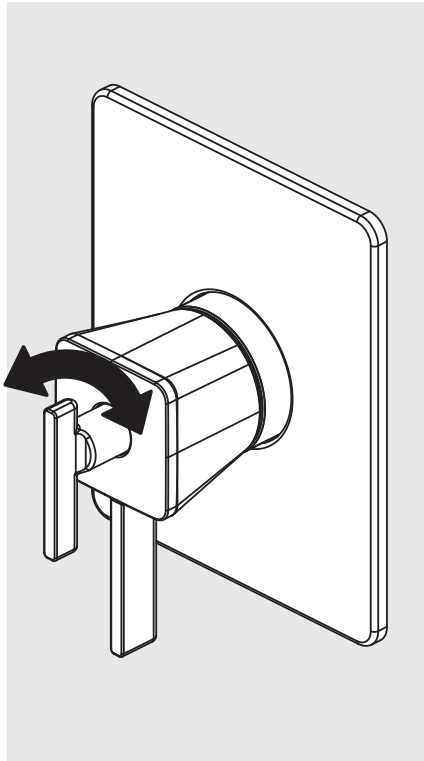

REFAIRE LES ÉTAPES 5-6 / REPEAT STEPS 5-6 (PAGES 5 & 6)

Guide de dépannage

Troubleshooting Guide

La température de l'eau n'est pas assez chaude?

Solution:

- Vérifier l'alimentation et le chauffe-eau. Ajuster la butée de température et continuer les étapes à la page 14.

Water temperature is not hot enough?

Solution:

- Verify the source (check hot water tank). Adjust temperature limit-stop and follow the steps on page 14.

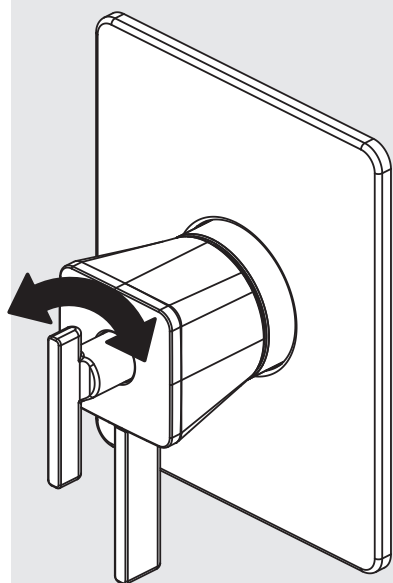

A Dévisser et retirer./
Unscrew and remove.

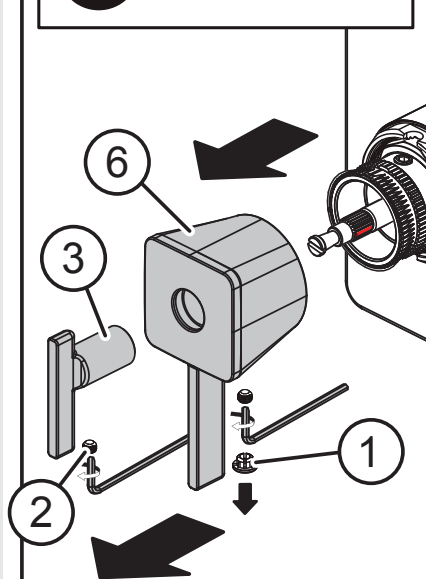

B

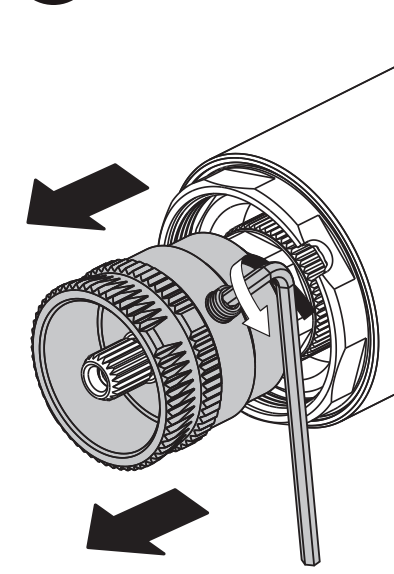

C Retirer la butée mobile./Remove temperature limit-stop.

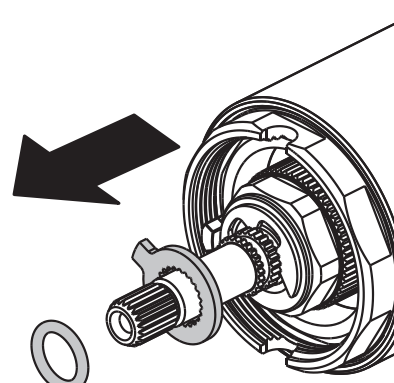

D Tourner le pignon denté pour augmenter la température maximale de l'eau à 49 °C./Turn the gear to increase the maximum temperature to 49 °C.

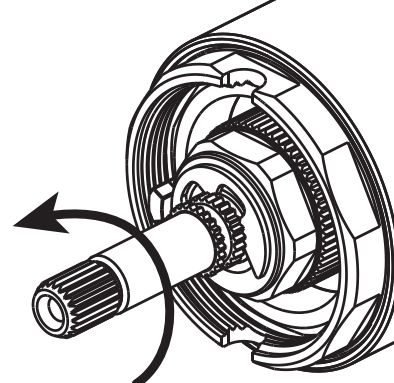

E Replacer la butée mobile contre la butée fixe de la cartouche./Place the limit-stop against the cartridge-body limit-stop.

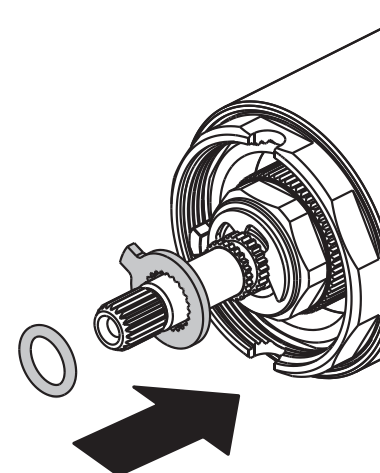

F Aligner toutes les lignes de couleurs pour obtenir la position fermée sur la cartouche./Align all the color lines to obtain the "Off" position on the cartridge.

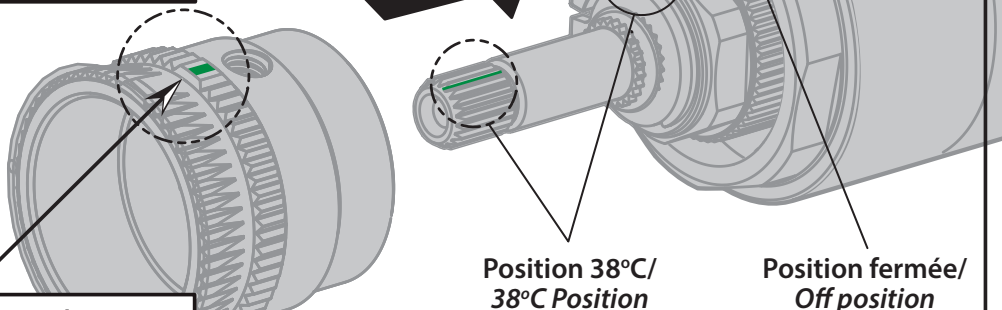

G Positionner verticalement la ligne de couleur de la bague déviatrice et l'insérer./For the diverter sleeve, vertically position the colored marking and then insert.

H Appuyer fortement sur la bague déviatrice et visser jusqu'à ce que les vis s'appuient sur la cartouche./While pressing firmly on the diverter sleeve, tighten until the screws rest on the cartridge.

I Visser en alternance 1/2 tour chaque vis./Alternately turn each set-screw a half a turn at a time.

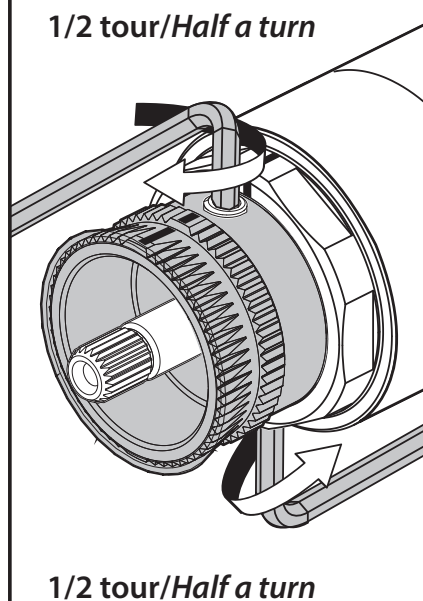
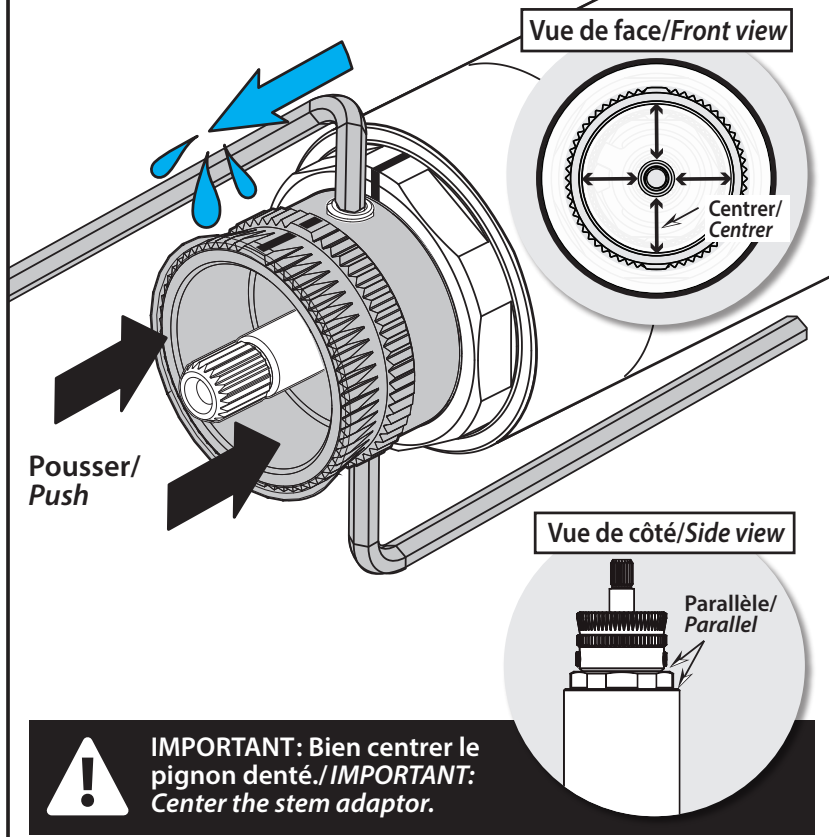

REFAIRE LES ÉTAPES 5-6 / REPEAT STEPS 5-6 (PAGES 5 & 6)

Guide de dépannage

Troubleshooting Guide

Il n'y a pas de débit ou/et pas d'eau ?

Raison possible : quelque chose obstrue l'écoulement de l'eau.

Solutions :

- 1- S'assurer que les valves d'arrêts sont complètement ouvertes.
- 2- Dévisser tous les accessoires (tête de pluie, boyau, etc.)
- 3- Tourner la poignée du déviateur :
 - ➔ **S'il y a un retour de débit ou d'eau :**
 - Nettoyer les accessoires et les réinstaller.
 - ➔ **Si le débit est réduit ou qu'il n'y a pas d'eau :**
 - Fermer les valves d'arrêts.

ATTENTION: Le bout du boyau avec la valve anti-retour doivent être raccordés au coude d'alimentation.

- Retirer la cartouche et y nettoyer les valves anti-retour.
- Ouvrir les valves d'arrêts de 15 à 20 secondes afin de nettoyer les lignes d'entrées d'eau.
- Refermer les valves d'arrêts.
- Réinstaller la cartouche en suivant les étapes du guide d'installation (étapes 5 à 6).

There is little or no water?

Possible reason: an obstruction.

Solutions:

- 1- The hot and cold shut-off valves are in the open position.
- 2- Remove all accessories: rain-head, hose, etc.
- 3- Turn on the water to allow it to flow directly from the wall arm and the wall-elbow:
 - ➔ **If the water comes out of these:**
 - Clean out the accessories as there may be debris.
 - ➔ **If there is no water or reduced water pressure after all of the above is completed:**
 - Close the shut-off valves.

ATTENTION: Make sure to reattach the hose so the end with the check-valve is at the wall-elbow.

- Remove the cartridge and clean the check-valves.
- Open the shut-off valves to let water flow for about 15-20 seconds to clean the water lines.
- Close the shut-off valves.
- Reinstall the cartridge following the instructions in Step 5-6.

Entretien et nettoyage

Pour éviter les bris et vous assurer d'un fonctionnement optimal, il est nécessaire de suivre ces recommandations lors de l'entretien de votre produit Kalia. Les dommages par un traitement inapproprié ne sont pas couverts par la garantie Kalia.

- Rincer à l'eau propre et essuyer avec un chiffon de coton doux ou une éponge. Ne jamais utiliser de matériel abrasif tel que brosse ou éponge à récurer pour nettoyer les surfaces.
- Pour les souillures tenaces, utiliser un détergent liquide doux tel que le liquide à vaisselle et de l'eau chaude. Ne pas utiliser de nettoyant abrasif et acide.
- Lire attentivement l'étiquette du produit de nettoyage afin de vérifier qu'il soit adéquat. Toujours essayer la solution de nettoyage sur une surface moins apparente avant de l'appliquer sur la totalité de la surface.
- Rincer complètement avec de l'eau immédiatement après l'application du nettoyant.
- Un nettoyage régulier prévient l'accumulation de saleté et souillures tenaces.

Maintenance and Cleaning

To avoid damage and optimize your product, you must follow the recommendations below when maintaining your Kalia product. Damages resulting from inappropriate handling are not covered by the Kalia warranty.

- *Rinse with clean water and dry with a soft cotton cloth or sponge. Do not use anything abrasive such as a scouring brush sponge or cleaning products with abrasives.*
- *For tough stains, use a gentle liquid detergent such as dish soap and hot water. Do not use an abrasive and acidic cleaner.*
- *Carefully read the label on the cleaning product to make sure it is safe and appropriate. Always try the cleaning solution on a less visible surface before applying it to the rest.*
- *Completely rinse with water immediately after applying the cleaner.*
- *Regular cleaning prevents the accumulation of dirt and tough stains.*

Garantie

GARANTIE LIMITÉE

Kalia inc. offre la garantie limitée expresse suivante sur ses produits. Cette garantie s'adresse uniquement au propriétaire/utilisateur original pour un usage personnel domestique et elle débute à la date d'achat du produit. La garantie n'est pas transférable au propriétaire subséquent. Des restrictions additionnelles s'appliquent aux utilisations commerciales.

GARANTIE À VIE LIMITÉE POUR LES SYSTÈMES DE DOUCHE KALIA À L'EXCEPTION DES COMPOSANTES SUIVANTES DONT LA GARANTIE EST POUR 1 AN :

- JETS DE CORPS
- TÊTE DE PLUIE
- POMME DE DOUCHE
- DOUCHETTE
- BOYAU FLEXIBLE
- RAIL POUR DOUCHETTE
- BEC DE BAIN MURAL AVEC DÉVIATEUR

Kalia inc. garantit à vie sa robinetterie de salle de bain contre tout défaut de matériel ou de fabrication dans des conditions normales d'utilisation et d'entretien tant et aussi longtemps que l'acheteur/propriétaire possède sa résidence.

Kalia inc. procédera, à sa discrétion, à la réparation ou au remplacement de pièces, ou de produits trouvés défectueux pour un usage domestique normal pour lequel il a été conçu.

La présente garantie exclut tout dommage causé en tout ou en partie par des erreurs d'installation, abus d'usage, utilisation non-conforme, négligence, accident, entretien non-conforme, produits abrasifs.

Kalia inc. n'est aucunement responsable pour tous frais de main-d'œuvre ou tous autres frais reliés à l'installation d'un produit, sa réparation ou son remplacement ainsi que pour tout dommage ou incident, dépense, perte directe ou indirecte. Dans tous les cas, Kalia inc., ne peut être tenue responsable de tout montant excédant le prix d'achat du produit qui a été déboursé par le propriétaire/utilisateur, l'entrepreneur ou le constructeur.

RESTRICTIONS COMMERCIALES

En plus des conditions et restrictions mentionnées ci-dessus, la période de garantie relative à tout produit installé dans le cadre d'une application commerciale est de un (1) an à compter de la date d'achat originale par le propriétaire/utilisateur, l'entrepreneur ou le constructeur auprès d'un détaillant autorisé. Si le produit est utilisé en étalage, la période de garantie est d'un (1) an.

SERVICE

Pour se prévaloir du service en vertu de la présente garantie, veuillez communiquer avec Kalia inc., soit par l'entremise de votre détaillant ou encore directement à nos bureaux à **1-877-GO-KALIA (1-877-465-2542)** ou en écrivant à : **service@KaliaStyle.com** ou à : Kalia inc., Service à la clientèle, 1355, 2^e Rue, Sainte-Marie (Qc) Canada G6E 1G9. Assurez-vous de pouvoir fournir toute l'information nécessaire concernant votre demande soit : description du problème et du produit, numéro de modèle, la couleur, le numéro de série, le fini, la date de l'achat, le nom du détaillant en plus de votre facture originale. Pour toute autre information ou pour connaître un réparateur près de chez vous, n'hésitez pas à nous contacter.

Cette garantie est offerte exclusivement en lieu et place de toute autre garantie, y compris les garanties de qualité marchande ou d'aptitude de produit pour une application particulière.

Ceci est la garantie originale écrite de Kalia inc.

Warranty

LIMITED WARRANTY

Kalia Inc. offers the following express limited warranty on its products. This warranty extend only to the original owner/end-user for personal household use and are effective as of the date of purchase. The warranty is not transferable to subsequent owners. Additional limitations may apply for commercial use.

LIFETIME LIMITED WARRANTY ON KALIA SHOWER SYSTEMS EXCEPT 1 YEAR LIMITED WARRANTY FOR THE FOLLOWING COMPONENTS :

- BODY JETS
- RAINHEAD
- SHOWERHEAD
- HANDSHOWER
- FLEXIBLE HOSE
- WALLBAR
- TUB SPOUT WITH DIVERTER

Kalia Inc. guarantees all aspects of its bathroom faucets to be free of defects in material and workmanship for normal residential use for as long as the original consumer/purchaser owns his or her home. If a defect is found during normal residential use, Kalia Inc. may, at its sole discretion, elect to repair or provide a replacement part or product.

Damage to a product caused by accident, misuse, or abuse is not covered under this warranty. Improper care and cleaning shall have the effect of rendering this warranty void. Kalia Inc. is not responsible for labor, installation or other incidental or consequential expenses. Under no circumstances shall the liability of Kalia Inc. exceed the purchase price paid for a faucet by the owner/end-user, contractor or builder.

COMMERCIAL LIMITATIONS

In addition to the previously mentioned conditions and limitations, the warranty period for products installed for commercial applications, or used in commercial ventures, shall cover a period of one (1) year from the initial date of purchase by the owner/end-user, contractor or builder from an authorized dealer. If the product is sold by Kalia Inc. as a display item, a one (1) year warranty applies.

WARRANTY SERVICE

*If you wish to make a claim under this warranty, you may contact Kalia through your Dealer or directly at **1-877-GO-KALIA (1-877-465-2542)** or again by writing to: **service@KaliaStyle.com** or to: Kalia Inc., Attn: Customer Service Dept., 1355 2nd Street, Sainte-Marie QC G6E 1G9 Canada. Be sure to provide all pertinent information related to your claim, including a complete description of the problem you are experiencing, the product name, product model number, color, finish, and finally the date and the location where the product was purchased. Also include the product's serial number or original receipt. For more information or to obtain the name and address of the service and repair centre nearest you, call 1-877-GO-KALIA.*

EXCEPT AS SET FORTH HEREIN, KALIA INC. PROVIDES NO OTHER WARRANTIES, EITHER EXPRESS OR IMPLIED, INCLUDING IMPLIED WARRANTIES OF FITNESS AND MERCHANTABILITY FOR A PARTICULAR PURPOSE OR COMPLIANCE WITH ANY CODE.

This is the exclusive written warranty of Kalia Inc.



Kalia

HISTOIRES D'EAU^{MD}
ONCE UPON A TIME...WATER[®]

1355, 2^e Rue, Parc industriel
Sainte-Marie (Québec)
Canada G6E 1G9

T 418 387-9090

1 877 GO KALIA (1 877 465-2542)

F 418 387-9089

KaliaStyle.com     



HISTOIRES D'EAU^{MD}

TCD1

Système de douche thermostatique coaxiale 1/2"
1/2" thermostatic coaxial shower system

Schéma de plomberie

Plumbing Diagram

Sortie "C" (3^{ième} composante optionnelle)
bouchée avec le capuchon inclus

"C" outlet (3rd optional component)
blocked with the included cap

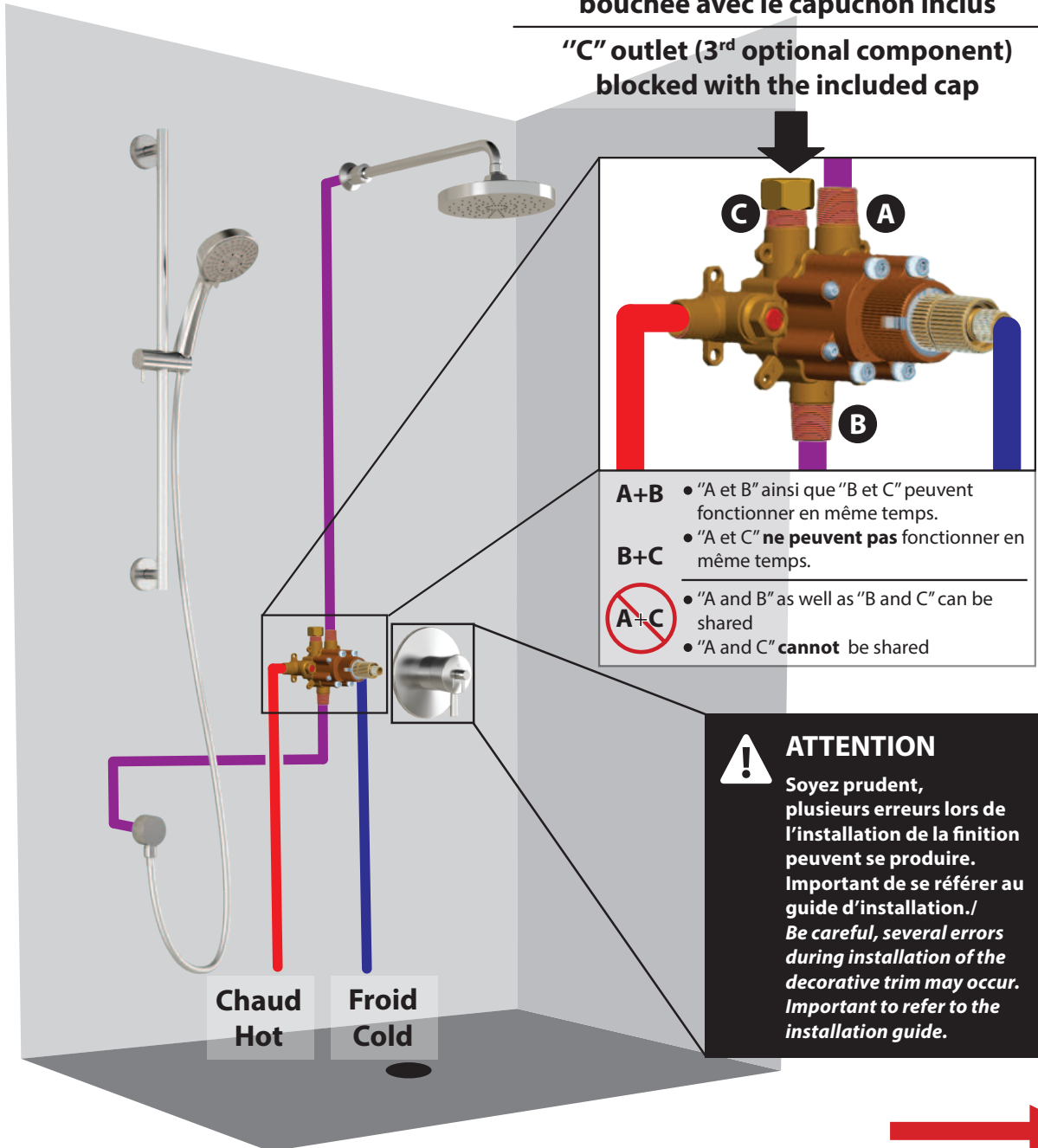

POUR UNE INSTALLATION À 2 VALVES, VOIR AU VERSO DE LA FEUILLE. / FOR 2 VALVES INSTALLATION SEE BACK OF SHEET.

* Note: Ce système de douche est présenté à titre indicatif seulement./This shower system is present at the title number only.

1355, 2^e Rue, Parc industriel
Sainte-Marie (Québec)
Canada G6E 1G9

T 418 387-9090
1 877 GO-KALIA (1 877 465-2542)
F 418 387-9089

KaliaStyle.com





HISTOIRES D'EAU^{MD}

Système de douche thermostatique à 2 valves Thermostatic shower system with 2 valves

Schéma de plomberie

Plumbing Diagram

Sortie "C" (3ième composante optionnelle)
bouchée avec le capuchon inclus

"C" outlet (3rd optional component)
blocked with the included cap

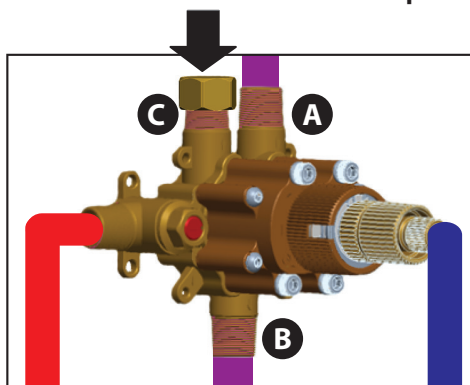

--- Eau mitigée pour alimenter les composants
--- Mixed water to feed coponents

- A+B**
- "A et B" ainsi que "B et C" peuvent fonctionner en même temps.
 - "A et C" **ne peuvent pas** fonctionner en même temps.
- B+C**
- "A and B" as well as "B and C" can be shared
 - "A and C" **cannot** be shared
- A+C**
- "A and C" **cannot** be shared

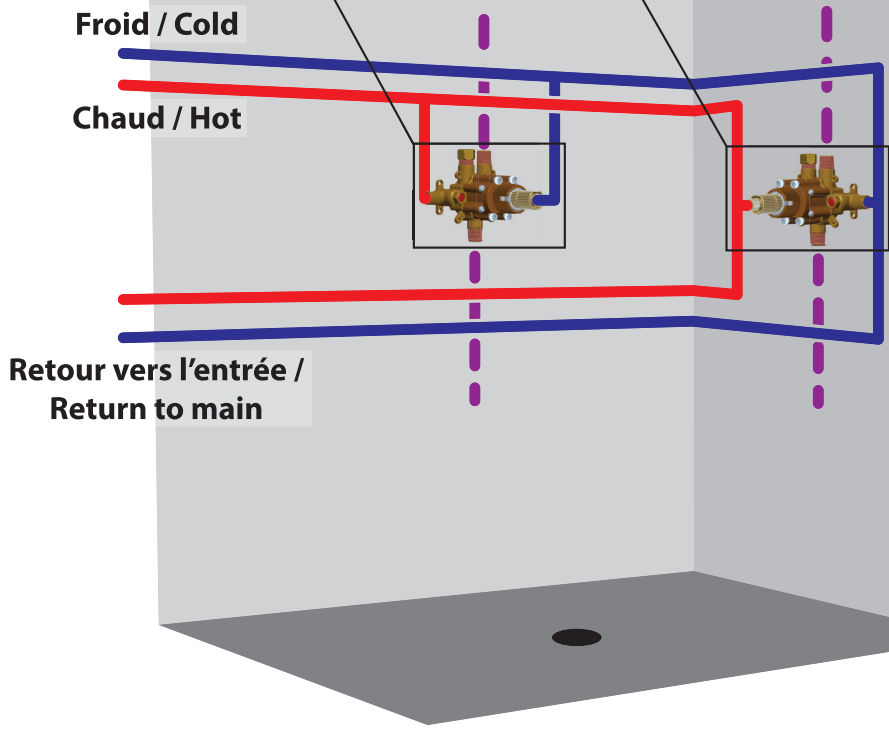

1355, 2^e Rue, Parc industriel
Sainte-Marie (Québec)
Canada G6E 1G9

T 418 387-9090
1 877 GO-KALIA (1 877 465-2542)
F 418 387-9089

KaliaStyle.com

