

TANK FLAPPER 2 WAY

CLAPET DE RÉSERVOIR 2 DIRECTIONS

TAPÓN DE TANQUE 2 VÍAS

REGULAR FLUSH VALVE

1. Turn off water. Drain tank.
2. Slide flapper ❶ down overflow tube.
3. Attach hook ❷ and chain ❸ to flush arm. Adjust length.
4. Check for leaks.

FLUSH VALVES WITH EARS

1. Turn off water. Drain tank.
2. Remove tab from flapper ❶ with scissors.
3. Hook arms of flapper ❶ over ears of flush valve.
4. Attach hook ❷ and chain ❸ to flush arm. Adjust length.
5. Check for leaks.

SOUPAPE DE CHASSE ORDINAIRE

1. Couper l'eau. Vidanger le réservoir.
2. Faire descendre le clapet ❶ le long du tube de trop-plein.
3. Attacher le crochet ❷ et la chaînette ❸ au bras de chasse. Régler la longueur.
4. Vérifier l'absence de fuites.

SOUPAPE DE CHASSE AVEC OREILLES

1. Couper l'eau. Vidanger le réservoir.
2. Retirer la patte du clapet ❶ avec des ciseaux.
3. Accrocher les bras du clapet ❶ aux oreilles de la soupape de chasse.
4. Attacher le crochet ❷ et la chaînette ❸ au bras de chasse. Régler la longueur.
5. Vérifier l'absence de fuites.

VALVULA DE DESCARGA REGULAR

1. Cierre el paso del agua. Vacíe el tanque.
2. Deslice la pera ❶ sobre el tubo de rebosadero.
3. Sujete el gancho ❷ y la cadena ❸ al brazo de la palanca de descarga. Ajuste la longitud de la cadena.
4. Revise si hay fugas.

VALVULA DE DESCARGA CON CLAVIJAS

1. Cierre el paso del agua. Vacíe el tanque.
2. Quite la lengüeta de la pera ❶ usando unas tijeras.
3. Enganche los agujeros de los brazos de la pera ❶ en las clavijas de la válvula de descarga.
4. Sujete el gancho ❷ y la cadena ❸ al brazo de la palanca de descarga. Ajuste la longitud de la cadena.
5. Revise si hay fugas.

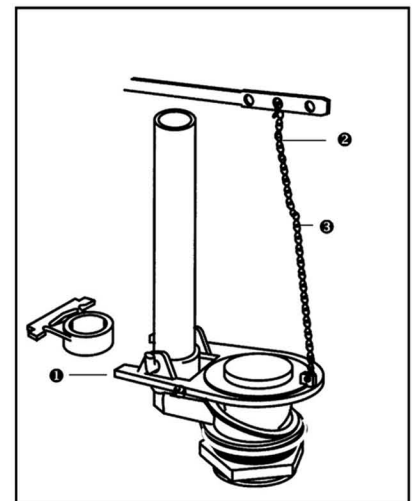
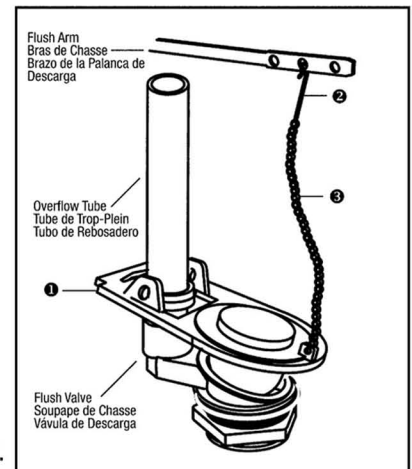

Tools Outils Herramientas

