



INSTALLATION GUIDE | GUIDE D'INSTALLATION

WARNING | AVERTISSEMENT

Always use a Professional Installer
Utiliser un installateur professionnel

- ! Only use a soft cloth and water to clean your vanity. Use of any abrasives or chemicals will void the warranty.

Utilisez uniquement un chiffon doux et de l'eau pour nettoyer votre vanité. L'utilisation de tout abrasifs ou des produits chimiques annulera la garantie.

- ! All of our products go through quality control before shipping, however we still recommend that you inspect your product with great attention before installation.

Nous effectuons un contrôle attentif de la qualité de nos produits avant de les expédier, mais nous vous recommandons d'examiner votre mobilier avant de procéder à l'installation.

Since 1974
NORTESCO INC.
Designer Brands for Kitchen & Bath
We love great design

Technical Service:
75 Lindsay Ave
Dorval, QC H9P 2S6
Tel: 514-636-6116
Fax: 514-636-5491

service@nortesco.com

View our complete range
and all other brands at
www.nortesco.com

Removing the Drawers | Pour retirer les tiroirs:

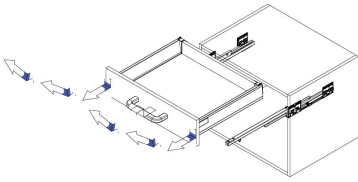

1. Pull the drawer out and up simultaneously in a smooth motion, while holding both sides of the drawer

1. Tirez le tiroir vers vous et en haut dans un mouvement fluide tout pendant tenir les deux côtés du tiroir

Re-Installing the Drawers | Réinstaller les tiroirs:

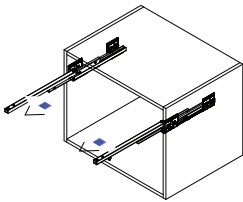

1. Pull out the slides

1. Tirez les coulisses

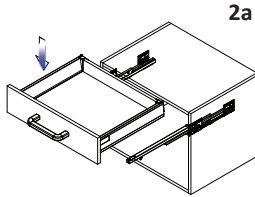

2. Lay the drawer on the slides

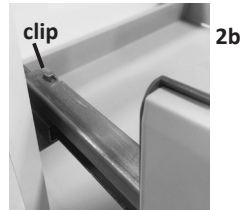

2. Appuyez le tiroir sur les coulisses

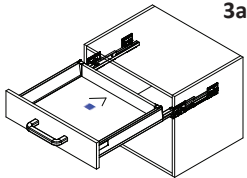

3. While holding the back of the slides, push the drawer back until a 'click' is heard

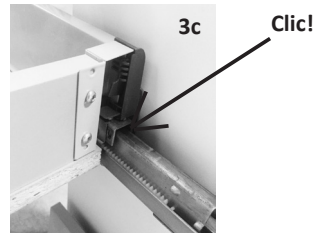
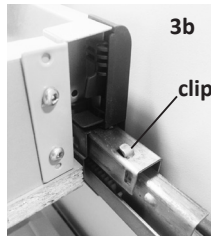

3. Tenez les coulisses pendant que vous poussez le tiroir jusqu'au fond, jusqu'à ce que vous entendez un 'clic'

To check if the drawer is well hung, while supporting the drawer, open it to its maximum. If it does not come off, it is well hung. If the drawer does not extend completely, pull the drawer out and make sure the clip (fig 2b) at the end of the slide is well installed into the drawer, see Fig 3b & 3c. You'll hear a click.

Pour vérifier que le tiroir est bien accroché, tout en le soutenant, ouvrez-le à son maximum. S'il ne se détache pas c'est qu'il est bien accroché. Si le tiroir ne s'ouvre pas complètement, tirez le tiroir et les coulisses pour vérifier que le petit clip (fig 2b) situé au fond et complètement dans le tiroir, voir Fig.3b & 3c. Vous aurez bien entendu un 'clic' si il est installé proprement

Door Adjustment | Réglage des portes:

1. Width Adjustment

Turn the screw 1

2. Depth Adjustment

Loosen the fixation screw at 2 (1 time). Adjust the depth and tighten the screw

3. Height Adjustment

Loosen the screws at 3 on the mounting plate. Adjust the height and tighten the screws back on.

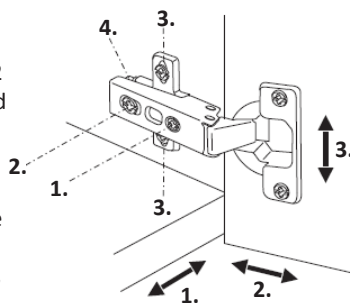

1. Réglage des portes

Tourner les vis 1

2. Réglage de la profondeur

Dévisser la vis de fixation 2 (1 tour). Régler la profondeur et resserrer la vis.

3. Réglage de la hauteur

Avec les plaques de montage correspondantes, dévisser les vis 3 (1 tour), régler la hauteur, et resserrer le vis 3.

Removing Doors

Unclick the hinge at 4

Enlever les portes

Décliquer l'onglet 4

Drawer Adjustment | Réglage des tiroirs:

A. Front Height Adjustment $\pm 2\text{mm}$ | *Ajustement de l'hauteur devant $\pm 2\text{mm}$*

Use a screwdriver to counterclockwise to lower the front panel, or clockwise to raise it.

Tourner les vis dans le sens antihoraire pour baisser le devant, et a droite pour l'augmenter.

B. Front right adjustment 1mm | *Ajustement a droite 1mm*

Turn clockwise for adjustment to the right | *Tournez a droite ...*

C. Front left adjustment 1mm | *Ajustement a gauche 1mm*

Turn counterclockwise for adjustment to the right | *Tournez contretemps ...*

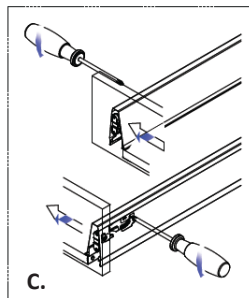
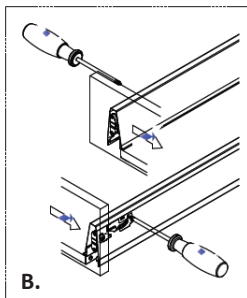
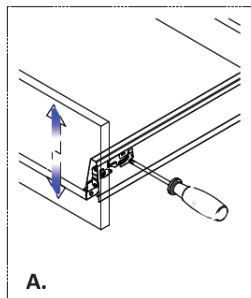

Plumbing & Wall Preparation | Préparation de Plomberie et le mur:

Prepare the walls so that they are built with 2"x6" blockings in between the studs. Check the width of your furniture and make sure the back of the vanity is properly anchored into the backing or studs. The standard height of a vanity with the sink installed is approximately 32" off the ground, but can be altered based on personal preference. Since our second drawers do not have cutouts, properly measure the desired location of the plumbing outlet from the wall, while considering the p-trap chosen.

Les murs doivent être construits avec des renforts entre les montants de 2"x6". Vérifier la largeur de votre vanité afin d'ancrer l'arrière du mobilier suffisamment.

La hauteur standard d'une vanité avec l'évier installé est d'environ 32" du sol, mais peut être modifiée selon vos préférences personnelles. Car notre deuxième tiroir n'est pas découpé, mesurer correctement l'emplacement souhaité de la sortie de la plomberie, tout en considérant le p-trap choisi.

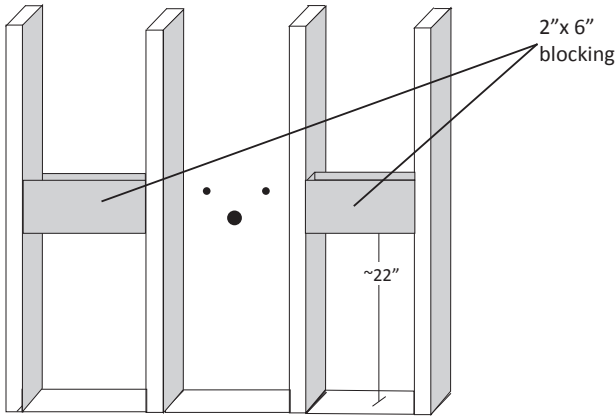

Warranty | Garantie:

Aria will repair or replace, at its option, free of charge within 5 (five) years of purchase date, any part which proves to be defective in material and/or workmanship under normal installation, use, service and maintenance. Aria is not liable due to unauthorized modifications or repairs, and surface deterioration due to cleaning methods not in accordance with instructions. This remedy is the sole and exclusive remedy of the purchaser for the breach of any warranties or negligence. Aria and Nortesco will not assume liability for labour expended, freight costs or damages accruing from the use of these products.

Aria réparera ou remplacera, à sa convenance sans frais pendant les premiers 5 (cinq) ans après la date d'achat toutes pièces qui sera prouvées défectueuses dans le matériaux et/ou main-d'oeuvre lors d'une installation, d'un usage, d'un service et d'un entretien normal. Ce recours est l'unique et exclusif recours de l'acheteur en cas de rupture de toutes garanties ou d'une négligence par Aria. Cette garantie ne couvre pas les frais de travail, ni les frais de montage du produit ainsi que les dommages directs ou indirects causés aux personnes ou aux biens, consécutifs à la suspension d'utilisation aux mauvais fonctionnement du produit.